

MANUAL DE INSTRUCCIONES
OPERATING INSTRUCTIONS
MODE D'EMPLOI
GEBRAUCHSANWEISUNG
MANUALE D'ISTRUZIONI
MANUAL DE INSTRUÇÕES
ИНСТРУКЦИЯ ПО ЭКСПЛУАТАЦИИ
INSTRUKCJA OBSŁUGI

Virutex[®]



PD52X



Pistola decapadora

Heat gun

Pistolet à air chaud

Heißluftpistole

Pistola termica

Pistola decapante

Пистолет горячего воздуха

Nagrzewnica





MANUAL DE INSTRUCCIONES
OPERATING INSTRUCTIONS
MODE D'EMPLOI
GEBRAUCHSANWEISUNG
MANUALE D'ISTRUZIONI
MANUAL DE INSTRUÇÕES
ИНСТРУКЦИЯ ПО ЭКСПЛУАТАЦИИ
INSTRUKCJA OBSŁUGI



página/page
seite/pagina
страница/strona

| | | |
|-----------|---------------------------------|----|
| ESPAÑOL | Pistola decapadora PD52X | 3 |
| ENGLISH | PD52X Heat gun | 5 |
| FRANÇAIS | Pistolet à air chaud PD52X | 8 |
| DEUTSCH | Heißluftpistole PD52X | 11 |
| ITALIANO | Pistola termica PD52X | 14 |
| PORTUGUÊS | Pistola decapante PD52X | 17 |
| РУССКИЙ | PD52X Пистолет горячего воздуха | 20 |
| POLSKI | PD52X Nagrzewnica | 24 |

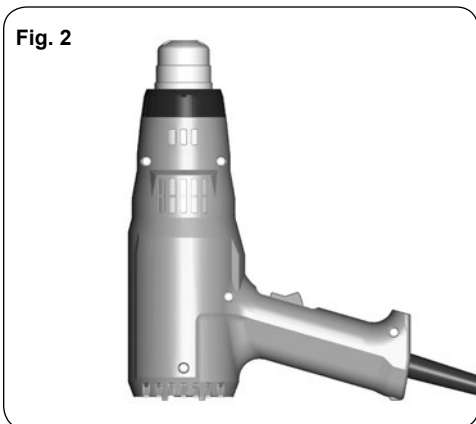

PISTOLA DECAPADORA PD52X



ADVERTENCIA.

Antes de utilizar la pistola lea este manual. Para reducir el riesgo de incendio o descarga eléctrica no la exponga al agua ni a la humedad. Guárdela en un lugar cerrado. Esta pistola tiene aislamiento doble. Para realizar el mantenimiento utilice sólo piezas de repuesto originales. Al trabajar con aparatos eléctricos deben seguirse siempre las precauciones de seguridad básicas para reducir el riesgo de incendio, descarga eléctrica y lesiones personales. Esta pistola trabaja a 525°C sin ningún indicador visual de calor (sin llama). No la deje nunca desatendida, de lo contrario existe riesgo de incendio. El flujo de aire que sale por la boquilla quema la piel. No conecte la pistola de aire caliente nunca si tiene la mano delante de la boquilla. **NO LA UTILICE CERCA DE LÍQUIDOS COMBUSTIBLES.**

NO LA UTILICE PARA:

- Calentar motores de gas
- Calentar baterías
- Deshelar equipos de refrigeración.



ADVERTENCIA.

El polvo creado por el lijado, aserrado, molado, o taladrado mecánicos y por otras actividades de la construcción contiene componentes químicos que provocan cáncer, defectos de nacimiento u otros daños sobre la reproducción. Algunos de estos componentes químicos son:

- las pinturas con base de plomo,
- el polvo de sílice cristalino de los ladrillos, el cemento, y otros materiales para la construcción, y
- el arsénico y el cromo de la madera tratada químicamente.

El riesgo por exposición varía según la frecuencia con que realice este tipo de trabajo. Para reducir la exposición a estos componentes químicos: trabaje en un lugar bien ventilado y utilice equipo de seguridad homologado, como las mascarillas antipolvo diseñadas para filtrar partículas microscópicas.



ADVERTENCIA.

Esta pistola genera temperaturas de más de 500° C de calor sin llama en la boquilla. **SIEMPRE:**

- Dirija el calor en dirección opuesta a usted u otras personas.
- Evite la inflamación de los materiales combustibles en o junto a la pieza de trabajo.
- Evite la obstrucción de las tomas de aire y la boquilla.
- Tenga a mano un extintor de incendios cargado.

- Antes de guardar la boquilla y el resto de accesorios, déjelos enfriar a temperatura ambiente.



PRECAUCIONES

1. **ADVERTENCIA:** Algunas zonas ocultas detrás de paredes, techos, pisos, tableros de fondo y otros paneles pueden contener material inflamable que podría inflamarse con el calor de la pistola. La inflamación de dichos materiales puede no ser visible de inmediato y podría causar daños a la propiedad y lesiones personales. No utilice la pistola si no comprende bien este riesgo. Cuando trabaje en estas zonas, mantenga la pistola en movimiento constante hacia adelante y hacia atrás. Si va demasiado despacio o se detiene en un punto, podría incendiarse el panel o el material detrás del mismo.
2. Esta pistola puede generar más de 500° C de calor sin llama en la boquilla. No dirija el flujo de aire hacia la ropa, el pelo u otras partes del cuerpo. No la utilice para secarse el pelo.
3. No la utilice cerca de líquidos inflamables ni en ambientes explosivos (vapores, gases o polvo). Retire de la zona de trabajo todo el material y suciedad que pudieran incendiarse.
4. Sujete la pistola siempre por el plástico. La boquilla de metal necesita unos 20 minutos para enfriarse al tacto. No toque la boquilla ni el resto de accesorios hasta que estén fríos.
5. No guarde la pistola hasta que la boquilla haya alcanzado la temperatura ambiente. Colóquela en una zona despejada lejos de material inflamable mientras se enfría.
6. No acerque la boquilla demasiado a la pieza de trabajo, ya que el flujo de aire quedaría obstruido. Mantenga las tomas de aire limpias y no las obstruya.
7. Cuando no la sujete, deje la pistola apoyada verticalmente en una superficie plana. Recoja el cable de modo que la pistola no pueda caer.
8. No deje la pistola desatendida mientras esté en funcionamiento o se esté enfriando. De lo contrario existe riesgo de incendio.
9. Tenga siempre cerca un extintor de incendios cargado.
10. No dirija nunca el flujo de aire directamente hacia un cristal.
11. Proteja el material alrededor de la zona que recibe el calor para evitar que sufra daños o se queme.
12. Utilice sólo la tensión indicada en la chapa de características.
13. No utilice la pistola en ambientes húmedos.
14. Mantenga la pistola alejada de los niños. No es un juguete y debe manejarse con cuidado.
15. No utilice la pistola en un lavabo ni sobre agua.
16. Utilice gafas de seguridad al trabajar con la pistola.
17. Es recomendable utilizar guantes de cuero para trabajar con la pistola.
18. Desenchufe siempre la pistola al terminar de utilizarla.
19. **ADVERTENCIA:** Proceda con extremo cuidado al

decapar. Las escamas, restos y vapores de la pintura pueden contener plomo, un material nocivo. Las pinturas anteriores a 1977 pueden contener plomo, y la pintura aplicada en casas anteriores a 1950 seguramente contendrá plomo. Una vez depositado en la superficie, el contacto entre la mano y la boca puede provocar la ingestión de plomo. Incluso la exposición a niveles bajos de plomo puede causar daños irreversibles en el cerebro o el sistema nervioso; los niños pequeños y los niños nonatos son especialmente vulnerables.

Antes de empezar un proceso de decapado, determine si la pintura contiene plomo. Un profesional con un analizador de pintura pueden ayudarle a conseguir esta información. **SÓLO UN PROFESIONAL PUEDE QUITAR PINTURA CON BASE DE PLOMO Y ELLO NUNCA DEBE HACERSE CON UNA PISTOLA DE AIRE CALIENTE.**

20. No permita la entrada de polvo, deshechos u otro tipo de residuos en la boquilla de entrada de aire de la pistola decapadora. Podrían incendiarse o causar daño a la herramienta.

21. El aparato no debe ser utilizado por niños o personas con sus capacidades físicas, sensoriales o mentales disminuidas, o con falta de experiencia y conocimiento, a menos que hayan recibido una instrucción o supervisión previa.

22. Los niños deben ser controlados para que no jueguen con el aparato.

23. No deje el aparato desatendido cuando esté en funcionamiento.

24. Si el cable de alimentación está dañado, debe reemplazarse por el fabricante, su servicio técnico u otras personas debidamente cualificadas con el fin de evitar situaciones de peligro.

Para eliminar materiales, deben seguirse las siguientes reglas.

1. Saque la pieza de trabajo al aire libre. Si esto no fuera posible, mantenga la zona de trabajo bien ventilada. Abra las ventanas e instale un extractor en una de ellas. Compruebe que el ventilador del extractor conduce el aire hacia fuera.

2. Saque de la habitación o cubra las alfombras, alfombrillas, muebles, ropa, utensilios de cocina y conductos de aire.

3. Cubra la zona de trabajo con telas húmedas para atrapar los restos. Utilice ropa de protección como por ejemplo una segunda camiseta, monos de trabajo o gorras.

4. No trabaje en más de un lugar a la vez. Retire el mobiliario o concéntralo en el centro de la habitación y cúbralo. Aíse las zonas de trabajo del resto del edificio sellando las puertas con telas húmedas.

5. No permita el acceso a la zona de trabajo a los niños, mujeres embarazadas o posiblemente embarazadas ni a las madres lactantes hasta que el trabajo y la limpieza hayan terminado.

6. Utilice una mascarilla antipolvo o una mascarilla con

doble filtro (polvo y vapores). Estas mascarillas y los filtros de repuesto están disponibles en las principales de ferreterías. Cerciórese de que la mascarilla se ajusta firmemente. La barba y el vello facial pueden impedir que la mascarilla quede bien ajustada. Cambie los filtros con frecuencia. **LAS MASCARILLAS DE PAPEL DESECHABLES NO SON APROPIADAS PARA ESTE TRABAJO.**

7. Utilice la pistola de aire caliente con precaución. Mantenga la pistola en movimiento constante, ya que un exceso de calor generaría vapores que podrían ser inhalados por el operario.

8. Deje la comida y la bebida fuera de la zona de trabajo. Antes de comer o beber, lávese las manos, los brazos y la cara, y enjuáguese la boca. No fume ni coma dentro de la zona de trabajo.

9. Limpie todos los restos y el polvo del suelo con una fregona húmeda. Limpie con un paño húmedo las paredes, puertas y otras superficies que contengan suciedad o polvo. **NO BARRA NI ASPIRE EL POLVO EN SECO.** Limpie y fregue las zonas sucias con un detergente de fosfato o fosfato trisódico.

10. Al finalizar cada sesión de trabajo, almacene todos los restos y suciedad en una bolsa de plástico doble, ciérrala correctamente y elimínela adecuadamente.

11. Quitese la ropa de protección y el calzado de trabajo dentro de la zona de trabajo para no llevar polvo al resto del edificio.

Lave la ropa utilizada aparte. Limpie el calzado con un trapo húmedo. Lave el trapo junto con la ropa de trabajo. Lávese bien el pelo y el cuerpo con agua y jabón.

1. CARACTERÍSTICAS TÉCNICAS

| | |
|---|----------------------|
| Potencia..... | 1.500 W |
| Nivel de presión acústica continuo equivalente ponderado A..... | 65,6 dB(A) |
| Nivel vibraciones habitual (mano-brazo)..... | <2,5m/s ² |
| Temperaturas.....I | 300°C |
|II | 525°C |
| Caudal aproximado.....I | 240l/min |
|II | 450l/min |
| Peso..... | 0,75 Kg |

Conversión de °C a °F

| | |
|----------|---------|
| 100° C → | 212° F |
| 200° C → | 392° F |
| 300° C → | 572° F |
| 400° C → | 752° F |
| 500° C → | 932° F |
| 600° C → | 1112° F |
| 700° C → | 1292° F |

Conversión de °F a °C

| | |
|-----------|--------|
| 100° F → | 38° C |
| 200° F → | 93° C |
| 300° F → | 149° C |
| 400° F → | 204° C |
| 500° F → | 260° C |
| 600° F → | 316° C |
| 700° F → | 371° C |
| 800° F → | 427° C |
| 900° F → | 482° C |
| 1000° F → | 538° C |
| 1100° F → | 593° C |

2. ANTES DE EMPEZAR A TRABAJAR CON LA PISTOLA

La distancia al objeto de trabajo depende tanto del material de éste como del tipo de trabajo. Antes de empezar a trabajar, pruebe siempre el flujo y la temperatura del aire en una pieza de prueba. Gracias al uso de boquillas desmontables es posible controlar el flujo de aire caliente con máxima precisión. **¡Tenga cuidado a la hora de cambiar las boquillas calientes!** Cuando utilice la pistola de aire caliente apoyándola en sí misma, cerciórese de que está sobre una superficie estable, limpia y no deslizante.

3. INSTRUCCIONES PARA EL MANEJO DE LA PISTOLA

Para ENCENDER y APAGAR la pistola, utilice el interruptor de dos posiciones situado en la parte delantera de la empuñadura (Fig. 1). La temperatura y el flujo del aire pueden regularse en 2 posiciones. La posición 1 alcanza 300°C con un flujo de aire de 240 l/min, y la posición 2 alcanza 525°C a 450l/min.



La distancia al objeto de trabajo depende tanto del material de éste como del tipo de trabajo. ¡Antes de empezar a trabajar, pruebe siempre el flujo y la temperatura del aire en una pieza de prueba!

Gracias al uso de boquillas desmontables es posible controlar el flujo de aire caliente con máxima precisión. **¡Tenga cuidado a la hora de cambiar las boquillas calientes!**

Cuando utilice la pistola de aire caliente apoyándola en sí misma, cerciórese de que está sobre una superficie estable, limpia y no deslizante (Fig. 2).

4. APLICACIONES

- **Decapar:** Para ablandar la pintura y eliminarla con una rasqueta o rascavidrios y dejar la superficie limpia.
- **Acoplar tubos por contracción a cables:** Deslice el tubo por encima de la sección a aislar y caliéntelo. El tubo se contrae aprox. el 50% de su diámetro, sellando la unión. Este procedimiento es especialmente rápido, incluso utilizando boquillas reflectoras. Para sellar y estabilizar cables rotos, aislar juntas soldadas, agrupar tendidos de cables, envainar bloques de terminales.
- **Moldear PVC:** Las láminas, tuberías y botas de esquí pueden ablandarse y moldearse con aire caliente.
- **Encender barbacoas:** Permite encender el carbón muy rápido; sin espera.
- **Deshelar:** Tuberías de agua, candados helados, escalones. Deshiela y seca a la vez.
- **Soldadura blanda:** Primero limpie las piezas metáli-

cas que desea unir. A continuación caliente el punto a soldar y aporte material. Utilice fundente o alambre de soldar con fundente para evitar la formación de óxido. **La pistola calefactora PD52X se adapta a la mayoría de boquillas estandar del mercado.**

5. GARANTIA

Todas las máquinas electroportátiles VIRUTEX tienen una garantía válida de 12 meses a partir del día de su suministro, quedando excluidas todas las manipulaciones o daños ocasionados por manejos inadecuados o por desgaste natural de la máquina.

Para cualquier reparación dirigirse al servicio oficial de asistencia técnica VIRUTEX.

6. RECICLAJE DE LAS HERRAMIENTAS ELÉCTRICAS

Nunca tire la herramienta eléctrica con el resto de residuos domésticos. Recicle las herramientas, accesorios y embalajes de forma respetuosa con el medio ambiente. Respete la normativa vigente de su país.

Aplicable en la Unión Europea y en países europeos con sistemas de recogida selectiva de residuos:

La presencia de esta marca en el producto o en el material informativo que lo acompaña, indica que al finalizar su vida útil no deberá eliminarse junto con otros residuos domésticos.



Conforme a la Directiva Europea 2002/96/CE los usuarios pueden contactar con el establecimiento donde adquirieron el producto, o con las autoridades locales pertinentes, para informarse sobre cómo y dónde pueden llevarlo para que sea sometido a un reciclaje ecológico y seguro.

VIRUTEX se reserva el derecho de modificar sus productos sin previo aviso.

ENGLISH

PD52X HEAT GUN



WARNING.

Read this instruction book before using. To reduce risk of fire or electric shock, do not expose to rain or moisture. Store indoors. Double insulated. When servicing, use only identical replacement parts. When using electric tools,

basic safety precautions should always be followed to reduce risk of fire, electric shock and personal injury. This hot air gun operates at 525°C (980°F) with no visual indication of temperature (no flame). Never leave the device unattended, otherwise there is a high risk of fire. The heat stream at the outlet nozzle will burn flesh. Do not turn on the heat gun with the hand in front of the nozzle. **DO NOT USE NEAR COMBUSTIBLE LIQUIDS. DO NOT USE FOR:**

- Heating gas engines
- Heating car batteries
- Thawing refrigerator equipment.



WARNING.

Some dust created by power sanding, sawing, grinding, drilling and other construction activities contains chemicals known to cause cancer, birth defects or other reproductive harm. Some examples of these chemicals are:

- lead from lead-based paints,
- crystalline silica from bricks and cement and other masonry products, and
- arsenic and chromium from chemically-treated lumber.

Your risk from these exposures varies, depending on how often you do this type of work.

To reduce your exposure to these chemicals: work in a well ventilated area, and work with approved safety equipment, such as those dust masks that are specially designed to filter out microscopic particles.



WARNING.

This tool is capable of producing temperatures up to 500°C (930°F) of flameless heat at the nozzle. **ALWAYS:**

- Direct the heat away from yourself and others.
- Prevent ignition of combustible materials on or near the workpiece.
- Prevent blockage of intake and nozzle openings.
- Keep a fully charged fire extinguisher on hand.
- Allow the nozzle and accessory tips to cool to room temperature before storage.



CAUTIONS

1. **WARNING:** Hidden areas such as behind walls, ceilings, floors, soffit boards and other panels may contain flammable materials that could be ignited by the heat gun when working in these locations. The ignition of these materials may not be readily apparent and could result in property damage and injury to persons. Do not use if in doubt about this hazard. When working in these locations, keep the heat gun moving in a back-and-forth motion. Lingering or pausing in one spot could ignite the panel or the material behind it.

2. This heat gun can produce up to 500°C (930°F) of flameless heat at the nozzle. Do not direct airstream

at clothing, hair or other body parts. Do not use as a hair dryer.

3. Do not use near flammable liquids or in an explosive environment (fumes, gases or dust).

Remove materials or debris, that may become ignited, from work area.

4. Always hold tool by plastic enclosure. The metal nozzle requires approximately 20 minutes to cool before it can be touched. Do not touch the nozzle or accessory tips until cool.

5. Do not store tool until nozzle has cooled to room temperature. Place the tool in a clear area away from combustible materials while cooling.

6. Do not cut off airflow by placing the nozzle too close to the workpiece. Keep the air intake clean and clear of obstructions.

7. Place the tool on a level surface with the support rubber ring when tool is not hand held.

Place the cord in a position that won't cause tipping.

8. Do not leave the tool unattended while running or cooling down. Otherwise there is a risk of fire.

9. Keep a fully charged fire extinguisher nearby.

10. Do not direct airflow directly on glass.

11. Shield the materials around the heated area to prevent damage or fire.

12. Supply voltage must be the same as shown on the specification plate.

13. Do not use in wet conditions.

14. Not to be used by children. This is not a toy and should be respected.

15. Do not use in bath or over water.

16. Safety glasses should be worn when using this tool.

17. It is recommended that leather gloves be worn when using a heat gun.

18. Always unplug after use.

19. **WARNING:** Extreme care should be taken when stripping paint. The peelings, residue and vapors of paint may contain lead, which is poisonous. Any pre-1977 paint may contain lead and paint applied to homes prior to 1950 is likely to contain lead. Once deposited on surfaces, hand to mouth contact can result in the ingestion of lead. Exposure to even low levels of lead can cause irreversible brain and nervous system damage; young and unborn children are particularly vulnerable. Before beginning any paint removal process you should determine whether the paint you are removing contains lead. This can be done by a professional who uses a paint analyzer to check the lead content of the paint to be removed. **LEAD-BASED PAINT SHOULD ONLY BE REMOVED BY A PROFESSIONAL AND SHOULD NOT BE REMOVED USING A HEAT GUN.**

20. Don't allow the entrance of dust or waste in the gun air intake. It can produce a fire or damage the tool.

21. The appliance is not to be used by children or persons with reduced physical, sensory or mental capabilities, or lack of experience and knowledge, unless they have

been given supervision or instruction.

22. Children being supervised not to play with the appliance.

23. Do not leave the appliance unattended when in use.

24. If the supply cord is damaged, it must be replaced by the manufacturer, its service agent or similarly qualified persons in order to avoid a hazard.

Persons removing materials should follow these guidelines.

1. Move the work piece outdoors. If this is not possible, keep the work area well ventilated. Open the windows and put an exhaust fan in one of them. Be sure the fan is moving the air from inside to outside.

2. Remove or cover any carpets, rugs, furniture, clothing, cooking utensils and air ducts.

3. Place drop clothes in the work area to catch any residue. Wear protective clothing such as extra work shirts, overalls and hats.

4. Work in one room at a time. Furnishings should be removed or placed in the center of the room and covered. Work areas should be sealed off from the rest of the house by sealing doorways with drop clothes.

5. Children, pregnant or potentially pregnant women and nursing mothers should not be present in the work area until the work is done and all clean up is complete.

6. Wear a dust respirator mask or a dual filter (dust and fume) respirator mask. These masks and replaceable filters are available at major hardware stores. Be sure the mask fits properly. Beards and facial hair may keep masks from sealing properly. Change filters often. DISPOSABLE PAPER MASKS ARE NOT ADEQUATE.

7. Use caution when operating the heat gun. Keep the heat gun moving as excessive heat will generate fumes which can be inhaled by the operator.

8. Keep food and drink out of the work area. Wash hands, arms and face and rinse mouth before eating or drinking. Do not smoke or eat in the work area.

9. Clean up all removed residue and dust by damp mopping the floors. Use a damp cloth to clean all walls, sills and any other surface where residue or dust is clinging. DO NOT SWEEP, DRY DUST OR VACUUM. Use a high phosphate detergent or trisodium phosphate (TSP) to wash and mop areas.

10. At the end of each work session put the residue and debris in a double plastic bag, close it with tape or twist ties, and dispose of properly.

11. Remove protective clothing and work shoes in the work area to avoid carrying dust into the rest of the house. Wash work clothes separately. Wipe shoes off with a wet rag that is then washed with the work clothes. Wash hair and body thoroughly with soap and water.

1. SPECIFICATIONS

Input power.....1.500 W

Equivalent measured continuous acoustic pressure level A.....65,6 dB(A)
Normal level of vibrations (hand-arm).....<2,5m/s²
Temperatures.....I 300°C (572°F)
.....II 525°C (980°F)
Approximate flow-rate.....I 240l/min
.....II 450l/min
Weight.....0,75 Kg

Conversion °C to °F

100° C → 212° F
200° C → 392° F
300° C → 572° F
400° C → 752° F
500° C → 932° F
600° C → 1112° F
700° C → 1292° F

Conversion °F to °C

100° F → 38° C
200° F → 93° C
300° F → 149° C
400° F → 204° C
500° F → 260° C
600° F → 316° C
700° F → 371° C
800° F → 427° C
900° F → 482° C
1000° F → 538° C
1100° F → 593° C

2. BEFORE TO START TO WORK WITH THE HEAT GUN

The distance from the object you are working on depends on material and intended method of working. Always try out the airflow and temperature on a test piece first! Using the attachable accessory nozzles the flow of heat can be controlled with maximum precision. **Take care when changing hot nozzles!** When using the heat gun in the self-resting position, make sure it is standing on a stable, non-slip and clean surface.

3. OPERATING INSTRUCTIONS

The tool is switched ON and OFF at the two-stage switch on the front of the grip handle. (Fig. 1)

Airflow and temperature can be adjusted to 2 settings. Stage 1 reaches 300°C (572°F) at an airflow of 240 l/min, stage 2 reaches 525°C (980°F) to 450 l/min.



The distance from the object you are working on depends on material and intended method of working. Always try out the airflow and temperature on a test piece first!

Using attachable accessory nozzles the flow of heat air can be controlled with maximum precision.

Take care when changing hot nozzles! When using the heat gun in the self-resting position, make sure it is standing on a stable, non-slip and clean surface (Fig. 2).

4. APPLICATIONS

- **Stripping paint:** Paint is softened and can be removed with a stripping knife and paint scraper to leave a clean surface.
 - **Shrinking tubing on cables:** The shrink tubing is slipped over the section you want to insulate and heated. The tubing shrinks by approx. 50% in diameter to give a sealed union. Shrinking is particularly fast and even using reflector nozzles. Sealing and stabilizing cable breaks, insulating soldered joints, gathering cable runs, sheathing terminal blocks.
 - **Forming PVC:** Sheeting, piping or ski boots can be softened and formed with heat.
 - **Lighting the barbecue:** Gets charcoal glowing in next to no time; no more waiting.
 - **Thawing:** Water pipes, frozen door locks, steps. Gently thaws and dries all in one go.
 - **Soft soldering:** First, clean metal parts you want to join. Then, heat the point you want to solder and offer up the soldering wire. Use flux or a soldering wire with a flux core to prevent oxide forming.
- The heat gun PD52X can be used with the most part of the existing standard nozzles.**

5. WARRANTY

All VIRUTEX power tools are guaranteed for 12 months from the date of purchase, excluding any damage which is a result of incorrect use or of natural wear and tear on the machine. All repairs should be carried out by an official VIRUTEX technical assistance service.

6. RECYCLING ELECTRICAL EQUIPMENT

Never dispose of electrical equipment with domestic waste. Recycle equipment, accessories and packaging in ways that minimise any adverse effect on the environment. Comply with the current regulations in your country.

Applicable in the European Union and in European countries with selective waste collection systems:

If this symbol appears on the product or in the accompanying information, at the end of the product's useful life it must not be disposed of with other domestic waste.



In accordance with European Directive 2002/96/EC, users may contact the establishment where they purchased the product or the relevant local authority to find out where and how they can take the product for environmentally friendly and safe recycling.

VIRUTEX reserves the right to modify its products without prior notice.

FRANÇAIS

PISTOLET À AIR CHAUD PD52X



AVERTISSEMENT

Avant d'utiliser le pistolet, lire ce mode d'emploi. Pour réduire le risque d'incendie ou de décharge électrique, ne pas l'exposer à l'eau ou à l'humidité. Le ranger dans un endroit fermé. Ce pistolet est pourvu d'une double isolation. Pour l'entretien, n'utiliser que des pièces de rechange d'origine. Lors de l'utilisation d'appareils électriques, toujours respecter les consignes de sécurité de base afin de réduire le risque d'incendie, de décharge électrique et de lésions corporelles. Ce pistolet fonctionne à une température de 525°C, sans indicateur visuel de chaleur (sans flamme). Ne jamais laisser le pistolet sans surveillance, afin de prévenir les risques d'incendie. Le flux d'air éjecté par la buse peut provoquer des brûlures. Ne jamais mettre la main devant la buse au moment de brancher le pistolet à air chaud. **NE PAS L'UTILISER À PROXIMITÉ DE LIQUIDES COMBUSTIBLES.**

NE PAS L'UTILISER POUR:

- Chauffer les moteurs à gaz
- Chauffer les batteries
- Dégeler les appareils frigorifiques.



AVERTISSEMENT

La poussière générée par les travaux mécaniques de ponçage, sciage, meulage ou perçage, et d'autres activités de la construction, contient des composants chimiques qui provoquent des cancers, des malformations congénitales ou des lésions de l'appareil reproducteur. Voici des exemples de ces composants chimiques:

- les peintures à base de plomb
- la poussière de silice cristalline des briques, du ciment et d'autres matériaux de construction
- l'arsenic et le chrome contenu dans le bois traité chimiquement.

Le risque lié à l'exposition varie selon la fréquence de réalisation de ce type de travail. Pour réduire l'exposition à ces composants chimiques: travailler dans un endroit bien aéré et utiliser des équipements de sécurité homologués, tels que les masques anti-poussière, conçus pour filtrer les particules microscopiques.



AVERTISSEMENT

Ce pistolet produit des températures supérieures à 500°C sans flamme au niveau de la buse.

TOUJOURS FAIRE EN SORTE:

- D'éviter de diriger le flux de chaleur vers vous-même ou d'autres personnes.
- D'éviter l'inflammation des matériaux combustibles se trouvant dans la pièce à travailler ou à proximité.
- D'éviter l'obstruction des prises d'air et de la buse.
- D'avoir sous la main un extincteur chargé.
- D'attendre que la buse et les autres accessoires refroidissent à température ambiante avant de les ranger.



PRÉCAUTIONS

1. **AVERTISSEMENT:** Certaines zones cachées derrière les murs, les plafonds, les planchers, les planches de fond et d'autres panneaux, peuvent contenir des matériaux qui risquent de s'enflammer au contact de la chaleur du pistolet. L'inflammation de ces matériaux peut ne pas être détectée immédiatement et causer des dommages matériels et corporels. Ne pas utiliser le pistolet en cas de doute sur ce risque. Pour travailler sur ce type de surface, maintenir le pistolet en mouvement constant vers l'avant et vers l'arrière. Le fait de travailler trop lentement ou de s'attarder sur un point peut provoquer l'inflammation du panneau ou du matériau situé derrière celui-ci.
2. Ce pistolet peut produire une chaleur supérieure à 500°C sans flamme au niveau de la buse. Ne pas diriger le flux d'air vers les vêtements, les cheveux ou d'autres parties du corps. Ne pas l'utiliser pour se sécher les cheveux.
3. Ne pas l'utiliser à proximité de liquides inflammables ou dans des environnements explosifs (vapeurs, gaz ou poussière). Éliminer de la zone de travail tout le matériel et la saleté susceptibles de s'enflammer.
4. Toujours tenir le pistolet par la partie en plastique. La buse métallique met environ 20 minutes à refroidir. Attendre que la buse et les autres accessoires soient froids avant de les toucher.
5. Attendre que la buse soit à la température ambiante avant de ranger le pistolet. En attendant qu'il refroidisse, poser le pistolet dans une zone dégagée, à l'écart de tout matériau inflammable.
6. Ne pas approcher excessivement la buse de la pièce à travailler, afin de ne pas obstruer le flux d'air. Conserver les prises d'air propres et ne pas les obstruer.
7. Quand il n'est pas en main, poser le pistolet à la verticale sur une surface plane. Disposer le cordon d'alimentation de sorte que le pistolet ne puisse pas tomber.
8. Ne pas laisser le pistolet sans surveillance lorsqu'il est en marche ou en cours de refroidissement, afin d'éviter les risques d'incendie.
9. Toujours garder un extincteur chargé à proximité.
10. Ne jamais diriger le flux d'air directement sur du verre.
11. Protéger le matériau autour de la zone chauffée

pour éviter de l'endommager ou de le brûler.

12. N'utiliser que la tension indiquée sur la plaque des caractéristiques.
13. Ne pas utiliser le pistolet dans des environnements humides.
14. Tenir le pistolet hors de portée des enfants. Cet outil n'est pas un jouet et doit être manipulé avec précaution.
15. Ne pas utiliser le pistolet dans un lavabo ou sur l'eau.
16. Porter des lunettes de sécurité pendant l'utilisation du pistolet.
17. Le port de gants de sécurité en cuir est recommandé lorsqu'on travaille avec le pistolet.
18. Toujours débrancher le pistolet après usage.
19. **AVERTISSEMENT:** Procéder avec une extrême prudence lors de travaux de décapage. Les écailles, les débris et les vapeurs de peinture peuvent contenir du plomb, un matériau nocif. Les peintures datant d'avant 1977 peuvent contenir du plomb, tandis que celles appliquées dans des bâtiments datant d'avant 1950 en contiennent certainement. Une fois la poussière de peinture déposée sur toute surface, le simple contact entre la main et la bouche peut provoquer une ingestion de plomb. L'exposition au plomb, même à des niveaux très faibles, peut causer des dommages irréversibles au cerveau et au système nerveux; les enfants en bas âge et les fœtus y sont tout particulièrement sensibles. Avant de commencer une opération de décapage, vérifier si la peinture contient du plomb. Un professionnel équipé d'un appareil de détection du plomb dans les peintures peut en détecter la présence. **L'ÉLIMINATION D'UNE PEINTURE À BASE DE PLOMB NE DOIT ÊTRE EFFECTUÉE QUE PAR UN PROFESSIONNEL. CETTE OPÉRATION NE DOIT JAMAIS ÊTRE RÉALISÉE AVEC UN PISTOLET À AIR CHAUD.**
20. Éviter l'entrée de poussière, de débris ou de tout autre résidu dans la buse d'entrée d'air du décapage, car ils pourraient s'enflammer ou endommager l'outil.
21. L'appareil ne doit pas être utilisé par des enfants ou par des personnes dont les capacités physiques, sensorielles ou mentales sont réduites ou qui seraient dénuées d'expérience et de connaissances nécessaires, à moins qu'elles n'aient pu bénéficier au préalable d'une formation ou d'un apprentissage concernant cet appareil.
22. Il convient de surveiller les enfants pour s'assurer qu'ils ne jouent pas avec l'appareil.
23. Ne pas laisser l'appareil sans surveillance dès lors qu'il est en marche.
24. Si le câble d'alimentation est endommagé, il doit être remplacé par le fabricant, son service technique ou toute autre personne dûment qualifiée afin d'éviter tout danger.

Pour éliminer des matériaux, respecter les règles suivantes.

1. Travailler sur la pièce à l'air libre. Si les circonstances ne le permettent pas, travailler dans un endroit bien ventilé. Ouvrir les fenêtres et installer un extracteur sur

l'une d'elles. S'assurer que le ventilateur de l'extracteur évacue l'air à l'extérieur.

2. Retirer ou recouvrir tapis, paillasons, meubles, vêtements, ustensiles de cuisine et conduits d'air se trouvant dans la pièce.

3. Recouvrir la zone de travail avec des toiles humides pour récupérer les restes. Utiliser des vêtements de protection tels que t-shirt supplémentaire, bleu de travail ou casquette.

4. Ne travailler que dans un seul endroit à la fois. Retirer les meubles ou les placer au centre de la pièce et les couvrir. Isoler les zones de travail du reste du bâtiment en calfeutrants les portes avec des chiffons humides.

5. L'accès à la zone de travail doit être interdit aux enfants, aux femmes enceintes, à celles qui peuvent l'être ou à celles qui allaitent, tant que le travail et le nettoyage ne sont pas terminés.

6. Porter un masque antipoussière ou un masque à double filtre (poussière et vapeurs). Ces masques et les filtres de rechange sont disponibles dans la plupart des quincailleries. Veiller à ce que le masque soit bien ajusté. La barbe et la pilosité faciale peuvent empêcher un bon ajustement du masque. Changer fréquemment les filtres. **LES MASQUES JETABLES EN PAPIER NE SONT PAS ADAPTÉS À CE TYPE DE TRAVAIL.**

7. Utiliser avec précaution le pistolet à air chaud. Maintenir le pistolet en mouvement constant, car une chaleur excessive peut dégager des vapeurs qui pourraient être inhalées par l'utilisateur.

8. Maintenez nourriture ou boissons hors de la zone de travail. Avant de manger ou de boire, se laver les mains, les bras et le visage, et se rincer la bouche. Ne pas fumer ou manger dans la zone de travail.

9. Nettoyer tous les débris et la poussière du sol avec une serpillière humide. Nettoyer avec un chiffon humide les salissures et la poussière sur les murs, les portes et les autres surfaces. **NE PAS BALAYER NI ASPIRER LA POUSSIÈRE À SEC.** Nettoyer et frotter les zones sales avec un détergent contenant du phosphate ou du phosphate trisodique.

10. À la fin de chaque séance de travail, stocker tous les déchets et les saletés dans un double sac en plastique, bien le fermer et l'éliminer correctement.

11. Ôter les vêtements de protection et les chaussures utilisés dans la même zone de travail, afin de ne pas déplacer la poussière dans le reste du bâtiment.

Laver à part les vêtements utilisés. Nettoyer les chaussures avec un chiffon humide puis laver ce chiffon avec les vêtements de travail. Laver correctement cheveux et corps avec de l'eau et du savon.

1. CARACTÉRISTIQUES TECHNIQUES

Puissance.....1.500 W
Niveau de pression acoustique continu
équivalent pondéré A.....65,6 dB(A)
Niveau de vibrations habituel (main-bras).....<2,5m/s²
Températures.....I - 300°C

.....II - 525°C
Débit approximatif.....I.240l/min
.....II 450l/min
Poids.....0,75 Kg

Conversion de °C à °F

100° C → 212° F
200° C → 392° F
300° C → 572° F
400° C → 752° F
500° C → 932° F
600° C → 1112° F
700° C → 1292° F

Conversion de °F à °C

100° F → 38° C
200° F → 93° C
300° F → 149° C
400° F → 204° C
500° F → 260° C
600° F → 316° C
700° F → 371° C
800° F → 427° C
900° F → 482° C
1000° F → 538° C
1100° F → 593° C

2. AVANT DE COMMENCER À TRAVAILLER AVEC LE PISTOLET

La distance entre le pistolet et l'objet à travailler doit être calculée en fonction du matériau dont ce dernier est composé et du type de travail. Avant de commencer le travail, toujours vérifier le flux et la température de l'air sur une pièce d'essai. L'utilisation de buses démontables permet de contrôler le flux d'air chaud avec la plus grande précision. **Faire très attention au moment de changer des buses chaudes!** En cas d'utilisation du pistolet à air chaud en appui sur sa partie arrière, veiller à ce qu'il repose sur une surface stable, propre et non glissante.

3. INSTRUCTIONS POUR LE MANIEMENT DU PISTOLET

Pour ALLUMER et ÉTEINDRE le pistolet, utiliser l'interrupteur à deux positions situé à l'avant de la poignée (Fig. 1). Deux positions sont possibles pour le réglage de la température et du flux d'air. La position 1 règle la température à 300°C et le flux d'air à 240 l/min, et la position 2 règle la température à 525°C et le flux d'air à 450 l/min.



La distance entre le pistolet et l'objet à travailler doit être calculée en fonction du matériau dont ce dernier est composé et du type de travail. Avant de commencer le travail, toujours vérifier le flux et la température de l'air sur une pièce d'essai!

L'utilisation de buses démontables permet de contrôler le flux d'air chaud avec la plus grande précision.

Faire très attention au moment de changer des buses chaudes!

En cas d'utilisation du pistolet à air chaud en appui sur

sa partie arrière, veiller à ce qu'il repose sur une surface stable, propre et non glissante (Fig. 2).

4. APPLICATIONS

• **Décapage:** Pour ramollir la peinture et l'éliminer avec une raclette ou un grattoir à vitre et obtenir une surface nette.

• **Raccordement de câbles par rétraction de gaine thermorétractable:** Faire passer la gaine sur la section à isoler et la chauffer. La gaine se rétracte à environ 50 % de son diamètre, scellant ainsi l'ensemble. Ce processus est particulièrement rapide, même en utilisant des buses à réflecteur. Pour sceller et stabiliser des câbles cassés, isoler des assemblages soudés, regrouper des lignes de câbles, gainer des blocs de jonction.

• **Moulage PVC:** Les plaques, les tuyaux et les bottes de ski peuvent être ramollis et moulés à l'air chaud.

• **Allumage de barbecue:** Permet d'allumer le charbon très rapidement, sans avoir à attendre.

• **Dégivrage:** Canalisations d'eau, cadenas gelés, marches d'escalier. Dégèle et sèche en même temps.

• **Brasage tendre:** Nettoyer tout d'abord les pièces métalliques à assembler, puis chauffer le point à souder et faire fondre le métal d'apport. Utiliser du flux décapant ou un fil à âme décapante pour éviter la formation d'oxydes.

Le décapeur thermique PD52X s'adapte à la plupart des buses standard disponibles sur le marché.

5. GARANTIE

Tous les machines électro-portatives VIRUTEX ont une garantie valable 12 mois à partir de la date d'achat, en étant exclus toutes manipulations ou dommages causés par des managements inadéquats ou par l'usure naturelle de la machine. Pour toute réparation, s'adresser au service officiel d'assistance technique VIRUTEX.

6. RECYCLAGE DES OUTILS ÉLECTRIQUES

Ne jetez jamais un outil électrique avec le reste des déchets ménagers. Recyclez les outils, les accessoires et les emballages dans le respect de l'environnement. Veuillez respecter la réglementation en vigueur dans votre pays.

Applicable au sein de l'Union Européenne et dans les pays européens dotés de centres de tri sélectif des déchets:

Ce symbole présent sur le produit ou sur la documentation informative qui l'accompagne, indique qu'en fin de vie, ce produit ne doit en aucun cas être éliminé avec le reste des déchets ménagers.



Conformément à la directive européenne 2002/96/CE, tout utilisateur peut contacter l'établissement dans lequel il a acheté le produit, ou les autorités locales compétentes, pour se renseigner sur la façon d'éliminer le produit et le lieu où il doit être déposé pour être soumis à un recyclage écologique, en toute sécurité.

VIRUTEX se réserve le droit de modifier ses produits sans avis préalable.

DEUTSCH

HEISSLUFTPISTOLE PD52X



WARNUNG

Lesen Sie vor Benutzung der Heißluftpistole diese Gebrauchsanweisung durch. Um die Gefahr eines Brandes oder elektrischen Schlags zu verringern, setzen Sie die Heißluftpistole niemals Wasser oder Feuchtigkeit aus. Lagern Sie die Heißluftpistole an einem trockenen Ort. Die Heißluftpistole hat eine doppelte Isolierung. Verwenden Sie bei Reparaturen nur Originalersatzteile. Beachten Sie bei der Arbeit mit elektrischen Geräten immer die grundlegenden Sicherheitsvorschriften, um die Gefahren durch Brand, elektrischen Schlag und das Verletzungsrisiko zu verringern. Die Heißluftpistole arbeitet mit einer Temperatur von 525°C, ohne dass ein sichtbares Zeichen für Hitze vorhanden ist (keine Flamme). Lassen Sie das eingeschaltete Gerät niemals unbeaufsichtigt, andernfalls besteht Brandgefahr. Der aus der Düse austretende Luftstrom kann die Haut verbrennen. Schalten Sie das Gerät nicht ein, wenn Sie die Hand vor der Düse haben. **BENUTZEN SIE DIE HEISSLUFTPISTOLE NICHT IN DER NÄHE BRENNBARER FLÜSSIGKEITEN.**

BENUTZEN SIE DAS GERÄT NICHT ZUM:

- Erwärmen von Gasmotoren
- Erwärmen von Autobatterien
- Abtauen von Kühlschränken.



WARNUNG

Bei der Arbeit mit Schleif-, Säge-, und Bohrmaschinen oder bei anderen Bauarbeiten kann Staub entstehen, der chemische Bestandteile enthält, die Krebs, Gesundheitsschäden oder andere Fortpflanzungsschäden verursachen. Zu diesen chemischen Bestandteilen gehören unter anderem:

- Blei aus bleihaltigen Farben
 - Siliziumdioxidstaub aus Mauerziegeln, Zement und sonstigen Baumaterialien
 - Arsen und Chrom aus chemisch behandeltem Holz.
- Das damit einhergehende Risiko hängt von der Häufigkeit ab, mit der Sie diese Arbeiten ausführen. Sorgen

Sie für ausreichende Belüftung des Arbeitsbereiches und benutzen Sie zugelassene Schutzausrüstungen wie Feinstaubmasken, um den Kontakt mit diesen chemischen Bestandteilen zu verringern.



WARNUNG

Die Heißluftpistole arbeitet mit Temperaturen von über 500°C ohne sichtbare Flamme an der Düse.

Beachten Sie daher **IMMER** die folgenden Hinweise:

- Richten Sie den heißen Luftstrom niemals auf sich selbst oder auf andere Personen.
- Sorgen Sie dafür, dass sich brennbare Materialien am oder in der Nähe des Werkstücks nicht entzünden können.
- Vermeiden Sie eine Verstopfung der Lufteinlassöffnungen und der Düse.
- Halten Sie einen vollen Feuerlöscher bereit.
- Lassen Sie die Düse und das Zubehör vor dem Wegräumen auf Raumtemperatur abkühlen.



SICHERHEITSHINWEISE

1. **WARNUNG:** Verdeckte Bereiche hinter Wänden, über Decken, unter Fußböden und Holzdielen sowie hinter sonstigen Platten können brennbare Materialien enthalten, die sich durch den heißen Luftstrom entzünden können. Die Entflammung dieser Materien ist unter Umständen nicht sofort sichtbar, was zu Sachschäden und Verletzungen führen kann. Benutzen Sie die Heißluftpistole nicht, wenn Sie sich dieser Gefahr nicht bewusst sind. Bewegen Sie die Heißluftpistole ständig vor und zurück, wenn Sie in solchen Bereichen arbeiten. Wenn die Bewegung zu langsam ist oder an einer Stelle ganz zum Stillstand kommt, können sich die Platten oder das Material dahinter entzünden.

2. Die Heißluftpistole arbeitet mit Temperaturen von über 500°C ohne sichtbare Flamme an der Düse. Richten Sie den heißen Luftstrom niemals auf die Kleidung, die Haare oder andere Körperteile. Verwenden Sie die Heißluftpistole nicht zum Haartrocknen.

3. Verwenden Sie das Gerät nicht im Bereich von entflammaren Flüssigkeiten oder in explosionsfähiger Atmosphäre.

Entfernen Sie entflammare Materialien und Schmutz aus dem Arbeitsbereich.

4. Halten Sie die Heißluftpistole immer am Kunststoffgehäuse. Die Metalldüse braucht etwa 20 Minuten, bis sie so weit abgekühlt ist, dass sie angefasst werden kann. Berühren Sie die Düse und die übrigen Teile erst, wenn sie vollständig abgekühlt sind.

5. Räumen Sie die Heißluftpistole erst dann weg, wenn die Düse auf Umgebungstemperatur abgekühlt ist. Legen Sie die Heißluftpistole zum Abkühlen an einen aufgeräumten Platz und nicht in die Nähe brennbarer Materialien.

6. Halten Sie die Düse nicht zu nah an das Werkstück, 12

damit der Luftstrom nicht behindert wird. Halten Sie die Lufteintrittsöffnungen sauber und verstopfen Sie sie nicht.

7. Stellen Sie die Heißluftpistole nach Gebrauch senkrecht mit der Düse nach oben auf einer ebenen Unterlage ab. Platzieren Sie das Kabel so, dass die Heißluftpistole nicht umfallen kann.

8. Lassen Sie das Gerät nicht unbeaufsichtigt, während es in Betrieb ist oder abkühlt. Andernfalls besteht Brandgefahr.

9. Halten Sie immer einen vollen Feuerlöscher bereit.

10. Richten Sie die Heißluft niemals direkt auf Glas.

11. Schützen Sie das Material rund um die zu bearbeitende Stelle vor Brandschäden und sonstigen Schäden.

12. Verwenden Sie das Gerät nur mit der auf dem Typenschild angegebenen Netzspannung.

13. Benutzen Sie die Heißluftpistole niemals in einer feuchten Umgebung.

14. Halten Sie die Heißluftpistole von Kindern fern. Die Heißluftpistole ist kein Spielzeug und muss mit Vorsicht gehandhabt werden.

15. Benutzen Sie die Heißluftpistole niemals im Badezimmer oder über offenem Wasser.

16. Tragen Sie bei der Arbeit mit der Heißluftpistole eine Schutzbrille.

17. Es wird empfohlen, bei der Arbeit mit der Heißluftpistole Lederhandschuhe zu tragen.

18. Trennen Sie das Gerät nach Gebrauch immer von der Stromversorgung.

19. **WARNUNG:** Gehen Sie beim Entfernen von Farbe und Lack mit großer Vorsicht vor. Abgeblättrtes Material, Farbreste und Farbdämpfe können giftiges Blei enthalten. Farbanstriche, die vor 1977 aufgetragen wurden, können Blei enthalten. Farbanstriche, die vor 1950 aufgetragen wurden, enthalten mit hoher Wahrscheinlichkeit Blei. Wurde das Blei erst einmal auf der Oberfläche abgelagert, kann es über Hand-Mund-Kontakt in den Körper gelangen. Selbst kleine Bleimengen können irreversible Gehirnschäden und Schäden am Nervensystem zur Folge haben. Kleine und ungeborene Kinder sind besonders gefährdet. Prüfen Sie vor dem Entfernen alter Farbaufträge, ob die Farbe Blei enthält. Ein Fachmann mit einem Farbanalysegerät kann Ihnen dabei behilflich sein. **NUR FACHLEUTE DÜRFEN BLEIHALTIGE FARBANSTRICHE ENTFERNEN. DIESE ANSTRICHE DÜRFEN NICHT MIT EINER HEISSLUFTPISTOLE ENTFERNT WERDEN.**

20. Stellen Sie sicher, dass kein Staub, Schmutz oder andere Verunreinigungen in die Lufteinlassöffnungen der Heißluftpistole gelangen. Diese Stoffe könnten sich entzünden oder das Gerät beschädigen.

21. Das Gerät darf nicht von Kindern oder Personen mit eingeschränkten körperlichen, geistigen oder Wahrnehmungsfähigkeiten bzw. mit mangelnder Erfahrung und Kenntnis verwendet werden, soweit nicht zuvor eine Einweisung bzw. Beaufsichtigung erfolgt ist.

22. Kinder sind zu beaufsichtigen, damit diese nicht mit

dem Gerät spielen.

23. Lassen Sie das Gerät während des Betriebs nicht unbeaufsichtigt.

24. Bei einer Beschädigung des Stromkabels ist dieses durch den Hersteller, dessen Kundendienst oder sonstige entsprechend qualifizierte Personen auszutauschen, um Gefahrensituationen zu vermeiden.

Befolgen Sie die folgenden Hinweise zur Entfernung von Farbanstrichen.

1. Bringen Sie das Werkstück nach draußen. Wenn das nicht möglich ist, sorgen Sie für eine ausreichende Belüftung des Arbeitsbereiches. Öffnen Sie die Fenster und stellen Sie einen Absaugventilator in ein Fenster. Stellen Sie sicher, dass der Ventilator die Luft nach draußen leitet.

2. Decken Sie Teppiche, Fußmatten, Möbel, Kleidung, Küchenutensilien und Lüftungskanäle ab oder entfernen Sie diese aus dem Raum.

3. Decken Sie zum Auffangen von Rückständen den Arbeitsbereich mit angefeuchteten Stofftüchern ab. Tragen Sie Schutzbekleidung, wie zum Beispiel ein zweites Hemd oder einen Overall und eine Mütze.

4. Arbeiten Sie nicht an mehreren Stellen gleichzeitig. Entfernen Sie Möbelstücke oder stellen Sie sie in der Mitte des Zimmers zusammen und decken Sie sie ab. Schirmen Sie den Arbeitsbereich vom Rest des Gebäudes ab, indem Sie die Türen mit feuchtem Stoff abdichten.

5. Stellen Sie sicher, dass Kinder, schwangere und potentiell schwangere Frauen sowie stillende Mütter während der Arbeit mit der Heißluftpistole und den nachfolgenden Reinigungsarbeiten keinen Zugang zum Arbeitsbereich haben.

6. Benutzen Sie eine Staubmaske oder eine Filterschutzmaske mit Kombinationsfilter (Staub und Dämpfe). Die Schutzmasken und Ersatzfilter gibt es in Baumärkten. Stellen Sie sicher, dass die Schutzmaske gut abdichtet. Bärte und Gesichtshaare können dazu führen, dass der Atemschutz nicht richtig sitzt. Wechseln Sie häufig die Filter. EINWEG-SCHUTZMASKEN AUS PAPIER SIND FÜR ARBEITEN MIT DER HEISLUFTPISTOLE NICHT GEEIGNET.

7. Benutzen Sie die Heißluftpistole mit großer Vorsicht. Halten Sie die Heißluftpistole in ständiger Bewegung, da durch einen Wärmeüberschuss Dämpfe entstehen, die der Bediener einatmen könnte.

8. Nehmen Sie keine Speisen und Getränke mit in den Arbeitsbereich. Waschen Sie sich die Hände, die Arme und das Gesicht und spülen Sie Ihren Mund aus, bevor Sie etwas essen oder trinken. Rauchen und essen Sie nicht am Arbeitsplatz.

9. Reinigen Sie den Boden mit einem feuchten Wischwapp von Rückständen und Staub. Reinigen Sie die Wände, Türen und alle anderen schmutzigen oder staubigen Oberflächen mit einem feuchten Tuch. KEHREN SIE DEN TROCKENEN STAUB NICHT ZUSAMMEN UND ATMEN SIE IHN NICHT EIN. Reinigen und wischen Sie

die schmutzigen Bereiche mit einem Reinigungsmittel, das Phosphat oder Trinatriumphosphat enthält.

10. Füllen Sie am Ende jeder Arbeitssitzung Rückstände und Schmutz in einen doppelwandigen Plastikbeutel. Verschießen und entsorgen Sie den Beutel ordnungsgemäß.

11. Ziehen Sie die Schutzbekleidung und die Schuhe am Arbeitsplatz aus, damit kein Staub in das übrige Gebäude gelangt.

Waschen Sie die Arbeitskleidung separat. Reinigen Sie die Schuhe mit einem feuchten Lappen. Waschen Sie den Lappen zusammen mit der Arbeitskleidung. Waschen Sie Ihren Körper und Ihre Haare gründlich mit Seife und Wasser.

1. TECHNISCHE DATEN

| | |
|---|----------------------|
| Leistung..... | 1.500 W |
| A-bewerteter Dauerschalldruckpegel..... | 65,6 dB(A) |
| Normaler Schwingungspegel (Hand-Arm)..... | <2,5m/s ² |
| Temperatur.....I | 300°C |
|II | 525°C |
| Luftmenge ca.....I | 240l/min |
|II | 450l/min |
| Gewicht..... | 0,75 Kg |

Umrechnung °C in °F

100° C → 212° F

200° C → 392° F

300° C → 572° F

400° C → 752° F

500° C → 932° F

600° C → 1112° F

700° C → 1292° F

Umrechnung °F in °C

100° F → 38° C

200° F → 93° C

300° F → 149° C

400° F → 204° C

500° F → 260° C

600° F → 316° C

700° F → 371° C

800° F → 427° C

900° F → 482° C

1000° F → 538° C

1100° F → 593° C

2. VOR INBETRIEBNAHME DER HEISLUFTPISTOLE

Der Abstand vom Werkstück hängt vom Material des Werkstücks und von der Art der auszuführenden Arbeit ab. Testen Sie den Luftstrom und die Temperatur immer an einem Probewerkstück, bevor Sie mit der eigentlichen Arbeit beginnen. Durch die austauschbaren Düsen kann der Luftstrom präzise eingestellt werden. **Gehen Sie beim Wechsel der heißen Düsen mit großer Vorsicht vor!** Wenn Sie die Heißluftpistole in einer selbstabstützenden Position benutzen, stellen Sie sicher, dass die Unterlage stabil, sauber und rutschfest ist.

3. ANWEISUNGEN ZUR INBETRIEBNAHME DER HEISLUFTPISTOLE

Benutzen Sie zum EIN-/AUSSCHALTEN der Heißluftpistole den zweistufigen Schalter an der Vorderseite des

Griffes (Abb. 1). Die Temperatur und die Luftmenge lassen sich in 2 Stufen regeln. Stufe 1 – 300°C / 240 l/min, Stufe 2 – 525°C / 450 l/min.



Der Abstand vom Werkstück hängt vom Material des Werkstücks und von der Art der auszuführenden Arbeit ab. Testen Sie den Luftstrom und die Temperatur immer an einem Probewerkstück, bevor Sie mit der eigentlichen Arbeit beginnen!

Durch die austauschbaren Düsen kann der Luftstrom präzise eingestellt werden.

Gehen Sie beim Wechsel der heißen Düsen mit großer Vorsicht vor!

Wenn Sie die Heißluftpistole in einer selbstabstützenden Position benutzen, stellen Sie sicher, dass die Unterlage stabil, sauber und rutschfest ist (Abb. 2).

4. EINSATZBEREICHE

- **Entfernen von Farben und Lacken:** Die Farbe wird aufgeweicht und kann danach mit einem Spachtel oder Schaber abgezogen werden, so dass eine saubere Oberfläche entsteht.
 - **Kabel schrumpfen:** Ziehen Sie den Strumpfschlauch über den zu isolierenden Bereich und erwärmen Sie ihn. Der Schlauch verringert dabei seinen Durchmesser um ca. 50 % und schließt so die Verbindungsstelle ab. Dieses Verfahren ist bei Verwendung einer Reflektordüse sehr schnell. Um gebrochene Kabel leitfähig zu machen und zu stabilisieren, Lötstellen zu lösen, Kabelbäume zusammenzufassen und Anschlussklemmen zu ummanteln.
 - **Verformen von PVC:** Platten, Rohre und Skistiefel können mit Heißluft weich gemacht und verformt werden.
 - **Anzünden von Grills:** Die Holzkohle entzündet sich sehr schnell, keine Wartezeiten.
 - **Auftauen:** Eingefrorene Wasserrohre, Türschlösser, vereiste Treppenstufen. Enteist und trocknet zugleich.
 - **Weichlöten:** Säubern Sie zunächst die Metallteile, die Sie zusammenlöten möchten. Erwärmen Sie danach den Lötspunkt und geben Sie Lötmittel hinzu. Verwenden Sie Flussmittel oder Lötendraht, um Korrosion zu verhindern.
- Mit der Heißluftpistole PD52X können die meisten der auf dem Markt befindlichen Standarddüsen verwendet werden.**

5. GARANTIE

Alle Elektrowerkzeuge von VIRUTEX haben eine Garantie von 12 Monaten ab dem Lieferdatum. Hiervon ausgeschlossen sind alle Eingriffe oder Schäden aufgrund von unsachgemäßem Gebrauch oder natürlicher Abnutzung des Geräts.

Wenden Sie sich im Falle einer Reparatur immer an den zugelassenen Kundendienst von VIRUTEX.

6. RECYCLN VON ELEKTROWERKZEUGEN

Entsorgen Sie Elektrowerkzeuge nie zusammen mit den restlichen Hausabfällen. Recyceln Sie die Werkzeuge, das Zubehör und die Verpackungen umweltgerecht. Beachten Sie die geltenden Rechtsvorschriften Ihres Landes.

Anwendbar in der Europäischen Union und in Ländern mit Mülltrennsystemen:

Das Vorhandensein dieser Kennzeichnung auf dem Produkt oder im beiliegenden Informationsmaterial bedeutet, dass das Produkt nach seiner Nutzungsdauer nicht zusammen mit anderen Haushaltsabfällen entsorgt werden darf.



Gemäß der EU-Richtlinie 2002/96/EG können sich die Nutzer an die Verkaufsstelle, bei der sie das Produkt erworben haben, oder an die zuständigen örtlichen Behörden wenden, um in Erfahrung zu bringen, wohin Sie das Produkt zur umweltgerechten und sicheren Entsorgung bringen können.

VIRUTEX behält sich das Recht vor, die Produkte ohne vorherige Ankündigung zu verändern.

ITALIANO

PISTOLA TERMICA PD52X



AVVERTENZA

Prima di utilizzare la pistola, leggere il presente manuale. Per ridurre il rischio di incendi o scariche elettriche, non esporla né all'acqua né all'umidità. Conservarla in un luogo chiuso. Questa pistola è munita di doppio isolamento. Per la manutenzione utilizzare solo pezzi di ricambio originali. Lavorando con apparecchi elettrici, seguire sempre le precauzioni di sicurezza fondamentali al fine di ridurre il rischio di incendio, scarica elettrica e lesioni personali. La pistola lavora a 525°C senza alcun indicatore visivo di calore (senza fiamma). Per evitare il rischio di incendio non lasciare mai la pistola incustodita. Il flusso d'aria che fuoriesce dalla bocchetta provoca ustioni alla pelle. Non mettere mai la mano davanti alla bocchetta quando si collega la pistola ad aria calda. **NON UTILIZZARLA VICINO A LIQUIDI COMBUSTIBILI.**

NON UTILIZZARLA PER:

- Scaldare motori a gas

- Scaldare batterie
- Sbrinare apparecchi di refrigerazione.



AVVERTENZA

La polvere risultante da operazioni meccaniche di levigatura, segatura, molatura o foratura e da altre attività del settore della costruzione contiene componenti chimici che provocano tumori, difetti congeniti o altri difetti riproduttivi. Alcuni di questi componenti chimici sono:

- le vernici a base di piombo
 - la polvere di silice cristallina dei mattoni, il cemento e altri materiali da costruzione
 - l'arsenico e il cromo del legno trattato chimicamente.
- Il rischio da esposizione varia in base alla frequenza con cui si effettua questo tipo di lavoro. Per limitare l'esposizione a questi componenti chimici: lavorare in un luogo ben ventilato e utilizzare dispositivi di sicurezza omologati, come le mascherine antipolvere progettate per filtrare particelle microscopiche.



AVVERTENZA

La pistola produce temperature superiori a 500 °C senza presenza di fiamma nella bocchetta.

SEMPRE E COMUNQUE:

- Evitare di dirigere il calore verso di sé o verso altre persone.
- Evitare di incendiare i materiali combustibili presenti sul pezzo da lavorare o nelle sue vicinanze.
- Evitare l'ostruzione delle prese d'aria e della bocchetta.
- Tenere a portata di mano un estintore carico.
- Prima di riporre la bocchetta e il resto degli accessori, lasciarli raffreddare a temperatura ambiente.



PRECAUZIONI

1. **AVVERTENZA:** Alcune zone nascoste dietro a pareti, soffitti, pavimenti, pannelli di fondo e altre pannellature possono contenere materiale infiammabile che potrebbe incendiarsi a contatto con il calore della pistola. L'incendio di tali materiali potrebbe essere non immediatamente visibile e potrebbe causare danni materiali e lesioni personali. Non utilizzare la pistola se non si comprendono a fondo tali rischi. Lavorando sulle suddette superfici, mantenere la pistola in movimento costante in avanti e indietro. Muovendosi troppo lentamente o arrestandosi in un punto, si potrebbe incendiare il pannello o il materiale retrostante.

2. La pistola può produrre temperature superiori a 500 °C senza presenza di fiamma nella bocchetta. Non dirigere il flusso d'aria verso gli indumenti, i capelli o altre parti del corpo. Non utilizzarla per asciugarsi i capelli.

3. Non utilizzarla vicino a liquidi infiammabili o in ambienti esplosivi (vapori, gas o polvere).

Allontanare dalla zona di lavoro tutto il materiale e la sporcizia infiammabili.

4. Impugnare la pistola sempre dal manico. Occorrono 20 minuti perché la bocchetta metallica si raffreddi. Non toccare la bocchetta né il resto degli accessori finché non sono freddi.

5. Non riporre la pistola finché la bocchetta non ha raggiunto la temperatura ambiente. Collocarla in una zona sgombra lontano da materiale infiammabile mentre si raffredda.

6. Non avvicinare troppo la bocchetta al pezzo da lavorare per non ostruire il flusso d'aria. Mantenere le prese d'aria pulite e non ostruirle.

7. Quando non viene impugnata, appoggiare la pistola verticalmente su una superficie piana.

Disporre il cavo in modo tale che la pistola non possa cadere.

8. Non lasciare la pistola incustodita mentre è in funzionamento o si sta raffreddando. In caso contrario sussiste un reale rischio di incendio.

9. Tenere sempre a portata di mano un estintore carico.

10. Non dirigere mai il flusso d'aria direttamente su una superficie di vetro.

11. Proteggere il materiale intorno alla zona su cui è diretto il calore per evitare che subisca danni o che si bruci.

12. Utilizzare solo la tensione indicata sulla targhetta delle caratteristiche tecniche.

13. Non utilizzare la pistola in ambienti umidi.

14. Conservare la pistola fuori della portata dei bambini. Non è un giocattolo e deve essere maneggiata con cura.

15. Non utilizzare la pistola in un lavabo né sull'acqua.

16. Indossare occhiali di protezione quando si lavora con la pistola.

17. Si consiglia di utilizzare guanti in cuoio per lavorare con la pistola.

18. Staccare sempre la spina della pistola dopo l'uso.

19. **AVVERTENZA:** Realizzare le operazioni di decapaggio con estrema cura. Le schegge, i resti e i vapori di vernice possono contenere piombo, un materiale nocivo. Le vernici anteriori al 1977 possono contenere piombo, mentre quelle applicate in edifici anteriori al 1950 sicuramente ne contengono. Una volta che il piombo si è depositato sulle mani, se ci si tocca la bocca si rischia di ingerirlo. Anche l'esposizione a bassi livelli di piombo può causare danni irreversibili al cervello o al sistema nervoso; i bambini piccoli e i feti sono particolarmente vulnerabili. Prima di cominciare un processo di decapaggio, determinare se la vernice contiene piombo. Un professionista munito di un'apposita apparecchiatura per l'analisi della vernice può individuarne la presenza. **SOLO UN PROFESSIONISTA PUÒ ELIMINARE UNA VERNICE A BASE DI PIOMBO, OPERAZIONE CHE NON DEVE MAI ESSERE ESEGUITA CON UNA PISTOLA AD ARIA CALDA.**

20. Evitare la penetrazione di polvere, scarti o altri tipi di residui nella bocchetta di aspirazione d'aria della pistola termica. Potrebbero incendiarsi o danneggiare l'utensile.

21. L'apparecchio non deve essere utilizzato da bambini, persone con disabilità fisiche, sensoriali o mentali, o persone prive di esperienza e conoscenze, tranne che abbiano precedentemente ricevuto formazione o supervisione.
22. Si dovrà prestare attenzione ai bambini affinché non giochino con l'apparecchio.
23. Non lasciare incustodito l'apparecchio in funzionamento.
24. Se il cavo di alimentazione è danneggiato, dovrà essere sostituito dal fabbricante, dal servizio tecnico o altra persona debitamente qualificata, onde evitare possibili situazioni di pericolo.

Per eliminare i materiali, seguire le seguenti regole.

1. Portare il pezzo da lavorare all'aria aperta. Se ciò non fosse possibile, mantenere la zona di lavoro ben ventilata. Aprire le finestre e installare un estrattore in una di esse. Verificare che il ventilatore dell'estrattore convogli l'aria verso l'esterno.
2. Portare fuori dalla stanza o coprire: tappeti, tappetini, mobili, indumenti, utensili da cucina e condotti d'aria.
3. Coprire la zona di lavoro con teli umidi per catturare i resti. Utilizzare indumenti di protezione come per esempio una seconda maglietta, tute da lavoro o berretti.
4. Non lavorare in più posti alla volta. Togliere la mobilia o concentrarla al centro della stanza e coprirla. Isolare le zone di lavoro dal resto dell'edificio sigillando le porte con teli umidi.
5. Non permettere l'accesso alla zona di lavoro a bambini, donne incinte o probabilmente incinte né alle madri in allattamento finché il lavoro e le pulizie non sono terminati.
6. Utilizzare una mascherina antipolvere o una mascherina a doppio filtro (polveri e vapori). Queste mascherine e i filtri di ricambio sono disponibili nelle principali ferramenta. Assicurarsi che la mascherina sia ben fissata. La barba e la peluria facciale possono impedire che la mascherina si adatti bene. Cambiare i filtri frequentemente. **LE MASCHERINE DI CARTA USA E GETTA NON SONO APPROPRIATE PER QUESTO LAVORO.**
7. Utilizzare la pistola ad aria calda con precauzione. Mantenere la pistola in movimento costante, poiché un eccesso di calore originerebbe vapori che potrebbero essere inalati dall'operatore.
8. Lasciare il cibo e le bevande fuori della zona di lavoro. Prima di mangiare o bere, lavarsi le mani, le braccia e il viso e sciacquarsi la bocca. Non fumare né mangiare all'interno della zona di lavoro.
9. Pulire tutti i resti e la polvere sul pavimento con uno straccio umido. Pulire con un panno umido pareti, porte e altre superfici che contengano sporcizia o polvere. **NON SPAZZARE NÉ ASPIRARE LA POLVERE A SECCO.** Pulire e lavare le zone sporche con un detersivo a base di fosfato o fosfato trisodico.
10. Alla fine di ogni seduta di lavoro, depositare tutti i resti e la sporcizia in un sacchetto di plastica a doppio

strato, chiuderlo bene e smaltirlo adeguatamente.

11. Togliersi gli indumenti di protezione e le calzature da lavoro nella zona di lavoro per non trasportare la polvere nel resto dell'edificio.
- Lavare gli indumenti utilizzati separatamente. Pulire le calzature con uno straccio umido. Lavare lo straccio con gli indumenti da lavoro. Lavarsi bene i capelli e il corpo con acqua e sapone.

1. CARATTERISTICHE TECNICHE

| | |
|--|----------------------|
| Potenza..... | 1.500 W |
| Livello di pressione acustica continuo equivalente ponderato A..... | 65,6 dB(A) |
| Livello abituale di vibrazioni (mano-braccio)..... | <2,5m/s ² |
| Temperature.....I | 300°C |
|II | 525°C |
| Flusso d'aria approssimativo.....I | 240l/min |
|II | 450l/min |
| Peso..... | 0,75 Kg |

| Conversione da °C a °F | Conversione da °F a °C |
|------------------------|------------------------|
| 100° C → 212° F | 100° F → 38° C |
| 200° C → 392° F | 200° F → 93° C |
| 300° C → 572° F | 300° F → 149° C |
| 400° C → 752° F | 400° F → 204° C |
| 500° C → 932° F | 500° F → 260° C |
| 600° C → 1112° F | 600° F → 316° C |
| 700° C → 1292° F | 700° F → 371° C |
| | 800° F → 427° C |
| | 900° F → 482° C |
| | 1000° F → 538° C |
| | 1100° F → 593° C |

2. PRIMA DI INIZIARE A LAVORARE CON LA PISTOLA

La distanza dall'oggetto da lavorare dipende sia dal materiale che dal tipo di lavoro. Prima di cominciare a lavorare, provare sempre il flusso e la temperatura dell'aria su un campione. Grazie all'uso di bocchette smontabili, è possibile controllare il flusso d'aria calda con la massima precisione. **Prestare attenzione nel cambiare le bocchette calde!** Quando si utilizza la pistola ad aria calda appoggiandola sulla propria parte retrostante, assicurarsi che si trovi su una superficie stabile, pulita e non sdruciolevole.

3. ISTRUZIONI PER L'USO DELLA PISTOLA

Per ACCENDERE e SPEGNERE la pistola, utilizzare l'interruttore a due posizioni posto sulla parte anteriore dell'impugnatura (Fig. 1). La temperatura e il flusso d'aria possono essere regolati su 2 posizioni. La posizione 1 raggiunge 300°C con un flusso d'aria di 240 l/min; la posizione 2 raggiunge 525°C con 450 l/min.



La distanza dall'oggetto da lavorare dipende sia dal materiale che dal tipo di lavoro. Prima di cominciare a lavorare, provare sempre il flusso e la temperatura dell'aria su un campione!

Grazie all'uso di bocchette smontabili, è possibile controllare il flusso d'aria calda con la massima precisione. Prestare attenzione nel cambiare le bocchette calde! Quando si utilizza la pistola ad aria calda appoggiandola sulla propria parte retrostante, assicurarsi che si trovi su una superficie stabile, pulita e non sdruciolevole (Fig. 2).

4. APPLICAZIONI

- **Decapaggio:** Per ammorbidire la vernice ed eliminarla con un raschietto o un grattavetri ottenendo una superficie pulita.
 - **Collegamento tubi a contrazione per cavi:** far scorrere il tubo sulla sezione da isolare e riscaldarlo. Il tubo si contrae di circa il 50% del suo diametro, sigillando l'unione. Questo procedimento è particolarmente rapido, anche utilizzando bocchette riflettenti. Per sigillare e stabilizzare cavi rotti, isolare giunti saldati, raggruppare cavi, inguainare blocchi di terminali.
 - **Modellatura PVC:** Le lamine, le tubature e gli stivali da sci possono essere ammorbiditi e modellati con aria calda.
 - **Accensione barbecue:** Permette di accendere molto rapidamente la carbonella, senza inutili attese.
 - **Disgelamento:** Tubature dell'acqua, lucchetti congelati, gradini. Sgela e asciuga contemporaneamente.
 - **Saldatura dolce:** Prima pulire i pezzi metallici che si desidera unire. Poi riscaldare il punto da saldare e apportare materiale. Utilizzare fondente o filo per saldatura con fondente per evitare la formazione di ossido.
- La pistola termica PD52X si adatta alla maggior parte delle bocchette standard presenti sul mercato.**

5. GARANZIA

Tutte le macchine elettroportatili VIRUTEX hanno una garanzia di 12 mesi valida a partire della data di consegna, con l'esclusione di tutte le manipolazioni o danni derivanti da un uso inadeguato o dall'usura normale della macchina. Per qualunque riparazione rivolgersi al servizio autorizzato di assistenza tecnica VIRUTEX.

6. SMALTIMENTO DI APPARECCHI ELETTRICI

Non buttare mai gli apparecchi elettrici con il resto dei rifiuti domestici. Smaltire gli apparecchi, gli accessori e gli imballaggi nel rispetto dell'ambiente. Rispettare la normativa vigente nazionale.

Applicabile nell'Unione Europea e nei paesi europei con sistemi di raccolta differenziata dei rifiuti:

La presenza di questo marchio sul prodotto o sul

materiale informativo che lo accompagna indica che, al termine della sua vita utile, non dovrà essere eliminato insieme ad altri rifiuti domestici.



Conformemente alla Direttiva Europea 2002/96/CE, gli utenti possono contattare il punto vendita presso cui è stato acquistato il prodotto, o le autorità locali pertinenti, per informarsi su come e dove portarlo per il suo smaltimento ecologico e sicuro.

La VIRUTEX si riserva il diritto di modificare i propri prodotti senza preavviso.

PORTUGUÊS

PISTOLA DECAPANTE PD52X



ADVERTÊNCIA

Leia este manual antes de utilizar a pistola. Para reduzir o risco de incêndio ou choque elétrico, não a exponha a água ou humidade. Conserve-a num local fechado. Esta pistola apresenta um isolamento duplo. Para proceder à manutenção, utilize apenas peças sobressalentes originais. No trabalho com aparelhos elétricos, é necessário seguir sempre as precauções de segurança básicas para reduzir o risco de incêndio, descarga elétrica e lesões pessoais. Esta pistola trabalha a 525°C sem qualquer indicador visual de calor (sem chama). Nunca a deixe sem supervisão devido ao risco de incêndio. O fluxo de ar que sai pelo bocal queima a pele. Nunca ligue a pistola de ar quente se tiver a mão à frente do bocal. **NÃO A UTILIZE NA PROXIMIDADE DE LÍQUIDOS COMBUSTÍVEIS. NÃO A UTILIZE PARA:**

- Aquecer motores a gás
- Aquecer baterias
- Descongelar equipamentos de refrigeração



ADVERTÊNCIA

O pó criado pela lixagem, serragem, moldagem ou perfuração mecânicas e por outras atividades da construção contém componentes químicos que provocam cancro, defeitos à nascença ou outras lesões a nível reprodutor. Alguns destes componentes químicos são:

- as tintas à base de chumbo,
- o pó de sílica cristalino dos tijolos, o cimento e outros materiais para a construção, e

- o arsénio e o crómio da madeira quimicamente tratada. O risco por exposição varia em função da frequência de realização deste tipo de trabalho. Para reduzir a exposição a estes componentes químicos: trabalhe num local devidamente ventilado e utilize equipamento de segurança homologado, como as máscaras antipó concebidas para filtrar partículas microscópicas.



ADVERTÊNCIA

Esta pistola gera temperaturas superiores a 500°C de calor sem chama no bocal.

SEMPRE:

- Oriente o calor na direção contrária à sua localização ou à localização de outras pessoas.
- Evite a inflamação dos materiais combustíveis em ou na proximidade da peça de trabalho.
- Evite a obstrução das entradas de ar e do bocal.
- Tenha à mão um extintor de incêndio carregado.
- Antes de guardar o bocal e os restantes acessórios, deixe-os arrefecer à temperatura ambiente.



PRECAUÇÕES

1. **ADVERTÊNCIA:** Algumas zonas ocultas atrás de paredes, tetos, pavimentos, painéis de fundo e outros podem conter material inflamável que se pode incendiar com o calor da pistola. A inflamação dos ditos materiais pode não ser imediatamente visível e pode causar danos materiais e lesões pessoais. Não utilize a pistola se não compreender devidamente este risco. Quando trabalhar nestas zonas, mantenha a pistola em movimento constante para a frente e para trás. Se trabalhar com demasiada rapidez ou se parar em algum ponto específico, o painel ou o material atrás do mesmo pode incendiar-se.
2. Esta pistola pode gerar mais de 500°C de calor sem chama no bocal. Não oriente o fluxo de ar para a roupa, o cabelo ou outras partes do corpo. Não a utilize para secar o cabelo.
3. Não a utilize na proximidade de líquidos inflamáveis nem em ambientes explosivos (vapores, gases ou pó). Retire da zona de trabalho todo o material e sujidade que se possam incendiar.
4. Segure sempre na pistola pelo plástico. O bocal de metal demora cerca de 20 minutos a arrefecer ao tato. Não toque no bocal nem nos outros acessórios enquanto não estiverem frios.
5. Não guarde a pistola enquanto o bocal não alcançar a temperatura ambiente. Enquanto arrefece, coloque-a numa zona desobstruída e afastada de material inflamável.
6. Não aproxime demasiado o bocal da peça de trabalho devido à possibilidade de obstrução do fluxo de ar. Mantenha as entradas de ar limpas e não as tape.
7. Quando não estiver a segurá-la, deixe a pistola apoiada na vertical, numa superfície plana.

18

Recolha o cabo para que a pistola não possa cair.

8. Não deixe a pistola sem supervisão enquanto estiver em funcionamento ou a arrefecer. Caso contrário, existe o risco de incêndio.
9. Tenha sempre um extintor de incêndio carregado na proximidade.
10. Nunca oriente o fluxo de ar diretamente para um vidro.
11. Proteja o material à volta da zona que recebe o calor para evitar que sofra danos ou se queime.
12. Utilize apenas a tensão indicada na placa de características.
13. Não utilize a pistola em ambientes húmidos.
14. Mantenha a pistola longe das crianças. A pistola não é um brinquedo e deve ser manuseada com cuidado.
15. Não utilize a pistola num lavatório nem sobre água.
16. Utilize óculos de segurança quando trabalhar com a pistola.
17. É aconselhável utilizar luvas de couro para trabalhar com a pistola.
18. Desligue sempre a pistola da corrente quando deixar de utilizá-la.
19. **ADVERTÊNCIA:** Tome extremo cuidado ao decapar. As lascas, restos e vapores da tinta podem conter chumbo, um material nocivo. As tintas anteriores a 1977 podem conter chumbo e a tinta aplicada em casas anteriores a 1950 contém certamente chumbo. Uma vez depositado na superfície, o contacto entre a mão e a boca pode provocar a ingestão de chumbo. A exposição mesmo a baixos níveis de chumbo pode causar lesões irreversíveis no cérebro ou no sistema nervoso; as crianças pequenas e os recém-nascidos são especialmente vulneráveis. Antes de iniciar um processo de decapagem, determine se a tinta contém chumbo. Um profissional com um analisador de tinta pode ajudá-lo a obter essa informação. **APENAS UM PROFISSIONAL PODE REMOVER TINTA À BASE DE CHUMBO E NUNCA COM UMA PISTOLA DE AR QUENTE.**
20. Não permita a entrada de pó, aparas ou outro tipo de resíduos no bocal de entrada de ar da pistola decapante. Poderão incendiar-se ou danificar a ferramenta.
21. O aparelho não deve ser utilizado por crianças ou por pessoas com capacidades físicas, sensoriais ou mentais diminuídas ou com falta de experiência e conhecimento, a menos que tenham recebido uma instrução ou supervisão prévia.
22. As crianças devem ser vigiadas para não brincarem com o aparelho.
23. Não deixar o aparelho sem supervisão quando este estiver em funcionamento.
24. Se o cabo de alimentação estiver danificado, deve ser substituído pelo fabricante, pelo seu serviço técnico ou por outras pessoas devidamente qualificadas, com vista a evitar situações de perigo.

Para eliminar materiais, deve seguir as seguintes regras.

1. Leve a peça de trabalho para o ar livre. No caso de não ser possível, mantenha a zona de trabalho devidamente ventilada. Abra as janelas e instale um extrator numa delas. Certifique-se de que o ventilador do extrator conduz o ar para fora.

2. Retire da divisão ou cubra as carpetes, tapetes, móveis, roupa, utensílios de cozinha e condutas de ar.

3. Cubra a zona de trabalho com panos húmidos para apanhar os restos. Utilize roupa de proteção como, por exemplo, uma segunda t-shirt, um fato-macaco ou boné.

4. Não trabalhe em mais de um lugar de cada vez. Retire o mobiliário ou junte-o no centro da divisão e cubra-o. Isole as zonas de trabalho do resto do edifício vedando as portas com panos húmidos.

5. Não permita o acesso à zona de trabalho por parte de crianças, mulheres grávidas ou possivelmente grávidas nem de mães a amamentarem enquanto o trabalho e a limpeza não terminarem.

6. Utilize uma máscara antipó ou uma máscara com filtro duplo (pó e vapores). Estas máscaras e os filtros sobressalentes estão disponíveis nas lojas de ferragens. Certifique-se de que a máscara fica bem ajustada. A barba e os pelos faciais podem impedir o ajuste adequado da máscara. Mude os filtros com frequência. **AS MÁSCARAS DE PAPEL DESCARTÁVEIS NÃO SÃO ADEQUADAS PARA ESTE TRABALHO.**

7. Utilize a pistola de ar quente com cuidado. Mantenha a pistola em movimento constante dado que calor em excesso gera vapores que poderão ser inalados pelo operário.

8. Deixe os alimentos e as bebidas fora da zona de trabalho. Antes de comer ou beber, lave as mãos, os braços e a cara, e enxague a boca. Não fume nem coma no interior da zona de trabalho.

9. Limpe todos os restos e o pó do chão com uma esfregona húmida. Com um pano húmido, limpe as paredes, portas e outras superfícies que contenham sujidade ou pó. **NÃO CUBRA NEM ASPIRE O PÓ EM SECO.** Limpe e esfregue as zonas sujas com um detergente de fosfato ou fosfato trissódico.

10. No final de cada sessão de trabalho, coloque todos os restos e sujidade num saco de plástico duplo, feche-o corretamente e elimine-o adequadamente.

11. Dispa a roupa de proteção e o calçado de trabalho dentro da zona de trabalho para não levar pó para o resto do edifício.

Lave a roupa utilizada à parte. Limpe o calçado com um pano húmido. Lave o pano em conjunto com a roupa de trabalho. Lave bem o cabelo e o corpo com água e sabão.

1. ESPECIFICAÇÕES TÉCNICAS

Potência.....1.500 W
Nível de pressão acústica contínuo
equivalente ponderado A.....65,6 dB(A)
Nível de vibrações habitual (mão/braço).....<2,5m/s²

Temperaturas.....I 300°C
.....II 525°C
Caudal aproximado.....I 240l/min
.....II 450l/min
Peso.....0,75 Kg

| Conversão de °C em °F | | Conversão de °F em °C | |
|-----------------------|-----------|-----------------------|----------|
| 100° C | → 212° F | 100° F | → 38° C |
| 200° C | → 392° F | 200° F | → 93° C |
| 300° C | → 572° F | 300° F | → 149° C |
| 400° C | → 752° F | 400° F | → 204° C |
| 500° C | → 932° F | 500° F | → 260° C |
| 600° C | → 1112° F | 600° F | → 316° C |
| 700° C | → 1292° F | 700° F | → 371° C |
| | | 800° F | → 427° C |
| | | 900° F | → 482° C |
| | | 1000° F | → 538° C |
| | | 1100° F | → 593° C |

2. ANTES DE COMEÇAR A TRABALHAR COM A PISTOLA

A distância até ao objeto de trabalho depende tanto do material deste último como do tipo de trabalho. Antes de começar a trabalhar, experimente sempre o fluxo e a temperatura do ar numa peça de teste. Graças ao uso de bocais desmontáveis, é possível controlar o fluxo de ar quente com precisão máxima. **Tenha cuidado quando mudar bocais quentes!** Sempre que utilizar a pistola de ar quente apoiada sobre si mesma, certifique-se de que esta se encontra numa superfície estável, limpa e não derrapante.

3. INSTRUÇÕES PARA O MANUSEAMENTO DA PISTOLA

Para LIGAR e DESLIGAR a pistola, utilize o interruptor de duas posições situado na parte dianteira do punho (Fig. 1). A temperatura e o fluxo do ar podem ser regulados para 2 posições. A posição 1 alcança 300°C com um fluxo de ar de 240 l/min e a posição 2 alcança 525°C a 450 l/min.



A distância até ao objeto de trabalho depende tanto do material deste último como do tipo de trabalho. Antes de começar a trabalhar, experimente sempre o fluxo e a temperatura do ar numa peça de teste!

Graças ao uso de bocais desmontáveis, é possível controlar o fluxo de ar quente com precisão máxima.

Tenha cuidado quando mudar bocais quentes!

Sempre que utilizar a pistola de ar quente apoiada sobre si mesma, certifique-se de que esta se encontra numa superfície estável, limpa e não derrapante (Fig. 2).

4. APLICAÇÕES

- **Decapar:** Para amolecer a tinta e eliminá-la com um raspador, deixando a superfície limpa.
- **Acoplar tubos a cabos por contração:** Deslize o tubo por cima da seção a isolar e aqueça-o. O tubo contrai-se cerca de 50% a nível do diâmetro, selando a união. Este procedimento é especialmente rápido, mesmo com a utilização de bocais refletores. Para selar e estabilizar cabos partidos, isolar juntas soldadas, agrupar conjuntos de cabos e revestir blocos de terminais.
- **Moldar PVC:** As lâminas, tubagens e botas de esqui podem ser amolecidas e moldadas com ar quente.
- **Acender churrascos:** Permite acender o carvão com extrema rapidez; sem demoras.
- **Descongela:** Tubagens de água, cadeados gelados, degraus. Descongela e seca ao mesmo tempo.
- **Soldadura fraca:** Primeiro limpe as peças metálicas que deseja unir. De seguida, aqueça o ponto a soldar e incorpore material. Utilize fundente ou fio de soldar com fundente para evitar a formação de óxido.

A pistola de aquecimento PD52X adapta-se à maioria dos bocais padrão do mercado.

5. GARANTIA

Todas as máquinas electro-portáteis VIRUTEX possuem uma garantia válida por 12 meses contados a partir do dia do seu fornecimento, ficando dela excluídas todas as utilizações inadequadas ou os problemas resultantes do desgaste natural da máquina. Para qualquer reparação, é necessário dirigir-se ao Serviço Oficial de Assistência Técnica VIRUTEX.

6. RECICLAGEM DAS FERRAMENTAS ELÉTRICAS

Nunca elimine a ferramenta elétrica com os restantes resíduos domésticos. Recicle as ferramentas, os acessórios e as embalagens de uma forma que respeite o meio ambiente. Respeite os regulamentos em vigor no seu país.

Aplícavel na União Europeia e nos países europeus com sistemas de recolha seletiva de resíduos:

A presença deste símbolo no produto ou no material informativo que o acompanha indica que, no final da sua vida útil, não se deve proceder à sua eliminação em conjunto com outros resíduos domésticos.



Nos termos da Diretiva Europeia 2002/96/CE, os utilizadores podem contactar o estabelecimento onde adquiriram o produto, ou as autoridades locais 20

competentes, para obter informações sobre como e onde poderão levar o produto para que este seja submetido a uma reciclagem ecológica e segura.

A VIRUTEX reserva para si o direito de modificar os seus produtos, sem a necessidade de aviso prévio.

РУССКИЙ

PD52X ПИСТОЛЕТ ГОРЯЧЕГО ВОЗДУХА



ВНИМАНИЕ

Перед началом эксплуатации внимательно прочитайте данную инструкцию. Для снижения рисков поражения электрическим током или возгорания не используйте инструмент под дождем или в условиях повышенной влажности. Используйте только внутри помещения. Имеет двойную изоляцию. При необходимости ремонта используйте только оригинальные запасные части. При использовании электроинструмента соблюдайте технику безопасности для снижения рисков возгорания, поражения электрическим током и другого ущерба здоровью.

Пистолет горячего воздуха обеспечивает температуру ~525°C (980°F) без использования открытого огня. Ввиду высокого риска возгорания никогда не оставляйте инструмент без присмотра. Поток горячего воздуха на выходе из сопла может нанести серьезные ожоги, вплоть до обгорания. Ни при каких обстоятельствах не включайте инструмент когда любой участок тела находится в непосредственной близости перед выходным соплом. ЗАПРЕЩАЕТСЯ ИСПОЛЬЗОВАТЬ В БЛИЗИ ГОРЮЧИХ ЖИДКОСТЕЙ.

ЗАПРЕЩАЕТСЯ ИСПОЛЬЗОВАТЬ ДЛЯ:

- Разогрева газовых установок
- Разогрева автомобильных батарей
- Разморозки холодильных установок.



ВНИМАНИЕ

Некоторые отходы, получаемые при шлифовании, пилении, зачистке, сверлении и других видах обработки, содержат химические вещества, известные как канцерогены, а также вещества, способные вызывать врожденные дефекты и отрицательно влияющие на способность воспроизведения

потомства. Некоторые примеры подобных веществ и соединений:

- свинец в красках,
- кристаллический кремний в кирпиче, цементе и других связующих элементах при каменной кладке
- мышьяк и хром при химической обработке древесины.

Риски от воздействия вредных для здоровья факторов изменяются в зависимости от частоты выполнения того или иного видов работ.

Для снижения влияния вредных факторов выполняйте работы в проветриваемых помещениях, в процессе работы используйте средства индивидуальной защиты, такие как маски, специально разработанные для отфильтровывания микроскопической взвеси продуктов обработки во вдыхаемом воздухе.



ВНИМАНИЕ

Данный инструмент способен выдавать температуру на выходе из сопла до 525°C (980°F) без использования открытого пламени. ВСЕГДА:

- Направляйте выходное сопло в сторону от себя и других людей.
- Исключите возможность воспламенения горючих материалов на / около обрабатываемой детали.
- Исключите засорение входных и выходных отверстий воздуховодов.
- Держите полностью заряженный и соответствующий правилам пожарной безопасности огнетушитель в зоне досягаемости.
- Перед тем как убрать инструмент на хранение убедитесь в том, что сопло и насадка сопла (если применялась) остыли до комнатной температуры.



ВАЖНО

1. **ВНИМАНИЕ:** Скрытые области, например за стенами, потолками, панелями освещения и под полом могут содержать горючие материалы. Эти материалы могут воспламениться под воздействием температуры при использовании пистолета горячего воздуха в замкнутом пространстве. Воспламенение может быть не очевидно и послужить причиной материального ущерба и ущерба здоровью. Не используйте пистолет горячего воздуха, если не уверены в полной безопасности его применения. При работе в

такой ситуации не используйте инструмент статично, а перемещайте его то приближая то удаляя. Остановка или задержка инструмента для работы в одном положении может послужить причиной возгорания материала детали или элементов за ней.

2. Пистолет горячего воздуха способен выдавать температуру на выходе из сопла до 525°C (980°F) без использования открытого пламени. Не направляйте струю горячего воздуха на одежду, волосы или другие части тела. Не используйте в качестве фена для сушки и укладки волос.

3. Не используйте инструмент рядом с огнеопасными жидкостями или во взрывоопасной среде (испарения, газы или взвесь пыли).

Удалите материалы или мусор, которые могут воспламениться, из рабочей зоны.

4. Держите инструмент только за пластиковые элементы его конструкции. Для охлаждения металлических элементов до безопасной температуры необходимо около 20 минут. Не прикасайтесь к металлическим элементам до их остывания.

5. Не убирайте инструмент на хранение пока сопло не остынет до комнатной температуры. В процессе охлаждения держите инструмент вдали от горючих материалов.

6. Не перекрывайте воздушный поток, размещая сопло слишком близко к обрабатываемой детали. Содержите воздухозаборник в чистоте, не перекрывайте доступ воздуха.

7. В перерывах между использованием, когда вы не держите инструмент в руках, размещайте инструмент на ровной поверхности, желательнее с резиновым покрытием. Размещайте кабель инструмента таким образом, чтобы исключить опрокидывание инструмента.

8. Не оставляйте инструмент без присмотра в процессе работы и во время его остывания. В противном случае высок риск возгорания.

9. Держите полностью заряженный и соответствующий правилам пожарной безопасности огнетушитель в зоне досягаемости.

10. Не направляйте поток горячего воздуха на стекло.

11. Защитите материалы окружающие разогреваемую поверхность для предотвращения их повреждения или возгорания.

12. Напряжение питания должно соответствовать указанному в технических характеристиках.

13. Не использовать в условиях повышенной влажности.

14. **ЗАПРЕЩАЕТСЯ** для использования детьми! Не может являться игрушкой!

15. Запрещается использование в ванной комнате и на влажных покрытиях.

16. В процессе эксплуатации используйте защитные очки.

17. При использовании пистолета горячего воздуха рекомендуется одевать кожаные перчатки.

18. Всегда отключайте электроинструмент от сети после использования.

19. **ВНИМАНИЕ:** Необходимо соблюдать особые меры предосторожности при удалении лакокрасочных покрытий. Остатки краски и ее испарения, возникающие при разогреве, могут содержать свинец, который является ядовитым. Если краска нанесена на поверхность, даже минимальный контакт может привести к вдыханию паров свинца.

Воздействие даже малых доз свинца может иметь необратимые последствия для мозга и нервной системы, особенно для малолетних детей и плода. Перед началом работ по удалению старого лакокрасочного покрытия необходимо проверить, содержит ли покрытие свинец. Это может быть сделано профессионалами с применением соответствующего анализатора краски.

ПРИМЕНЕНИЕ ПИСТОЛЕТА ГОРЯЧЕГО ВОЗДУХА ДЛЯ УДАЛЕНИЯ ЛАКОКРАСОЧНОГО ПОКРЫТИЯ СОДЕРЖАЩЕГО СВИНЕЦ ЗАПРЕЩЕНО. ПОДОБНОЕ ПОКРЫТИЕ ДОЛЖНО УДАЛЯТЬСЯ ИНЫМИ СПОСОБАМИ И СООТВЕТСТВУЮЩИМИ СПЕЦИАЛИСТАМИ.

20. Не позволяйте пыли попадать в отверстия воздухозаборника. Это может послужить причиной возгорания или повреждения инструмента.

21. Данное устройство не может использоваться детьми, лицами с недостаточным уровнем квалификации, психическими и умственными отклонениями, нарушением органов чувств, если это не происходит под наблюдением и не проведен специальный инструктаж.

22. Проследите за тем, чтобы дети не играли с данным устройством.

23. В процессе работы не оставляйте устройство без присмотра.

24. Возбуждение несчастных случаев при повреждении кабеля электропитания он должен быть заменен производителем или уполномоченным сервисным центром.

Работники, выполняющие операции по удалению старого лакокрасочного покрытия должны строго придерживаться следующих указаний:

1. Переместите обрабатываемую деталь на открытый воздух. Если это не представляется возможным, работайте в хорошо проветриваемом помещении. Откройте окна и установите вытяжной вентилятор в одно из них. Убедитесь в том, что вентилятор перемещает воздушные массы изнутри во вне.

2. Удалите или закройте ковровые покрытия, мебель, одежду, кухонную посуду и воздуховоды.

3. Используйте защитную рабочую одежду, такую как защитная куртка / комбинизон.

По окончании работы оставляйте рабочую одежду в рабочей зоне.

4. Работайте в одной комнате. Мебель должна быть удалена из комнаты или помещена в ее центр и укрыта. Рабочая зона должна быть максимально отделена от остального пространства дома путем изолирования (герметизации) дверных проемов.

5. Дети, беременные или потенциально беременные женщины, а также кормящие матери не должны присутствовать в рабочих помещениях до полного окончания работ и их полной очистки.

6. Используйте респираторы с системой двойной фильтрации (пыль и дым).

Маски и сменные фильтры доступны в специализированных торговых точках.

Убедитесь в том, что защитная маска правильно одета. Борода или усы могут препятствовать плотному прилеганию защитной маски. Часто меняйте фильтрующие элементы.

ОБЩЕДОСТУПНЫЕ БУМАЖНЫЕ МАСКИ НЕ ОБЕСПЕЧИВАЮТ АДЕКВАТНОЙ ЗАЩИТЫ.

7. Проявляйте осмотрительность при работе с пистолетом горячего воздуха. Перемещайте пистолет горячего воздуха в процессе работы, т.к. перегрев отдельных участков может вызывать появление дыма, который может вдохнуть оператор.

8. Держите еду и напитки вне рабочей зоны. Вымойте руки и прополощите рот перед приемом пищи или напитков. Не курите и не принимайте пищу в рабочей зоне.

9. Вымойте помещение для удаления отходов обработки с использованием швабры.

Используйте влажную тряпку, очистите стены и другие поверхности, где возможно накопление отходов обработки.

НЕ ИСПОЛЬЗУЙТЕ МЕТОДЫ СУХОЙ УБОРКИ ИЛИ ПЫЛЕУДАЛЯЮЩИЕ АППАРАТЫ.

Для мытья используйте фосфато- или тринатрийфосфатосодержащие моющие средства.

10. В конце каждой рабочей смены поместите отходы обработки в двойной полиэтиленовый пакет, завяжите его и утилизируйте должным образом.

11. Для исключения переноса отходов производства из рабочей зоны в остальное помещение рабочая одежда и обувь должны оставаться в рабочей зоне. Рабочая одежда должна стираться отдельно. Вытрите обувь влажной тряпкой, которая затем может быть постирана вместе с рабочей одеждой. Вымойте волосы и тело с мылом, смыв большим количеством воды.

1. ТЕХНИЧЕСКИЕ ХАРАКТЕРИСТИКИ

Потребляемая мощность.....1.500Вт
Мощность.....1500W
Эквивалентный уровень непрерывного
Акустического давления, A.....65,6дБ(A)
Уровень вибрации (рука-ладонь).....<2,5м/с²
Рабочая температура.....I 300°C (572°F)
.....II 525°C (980°F)
Воздушный поток.....I 240л/мин
.....II 450л/мин
Вес.....0,75 кг

| Conversão de °C em °F | | Conversão de °F em °C | |
|-----------------------|---------|-----------------------|--------|
| 100° C à | 212° F | 100° F à | 38° C |
| 200° C à | 392° F | 200° F à | 93° C |
| 300° C à | 572° F | 300° F à | 149° C |
| 400° C à | 752° F | 400° F à | 204° C |
| 500° C à | 932° F | 500° F à | 260° C |
| 600° C à | 1112° F | 600° F à | 316° C |
| 700° C à | 1292° F | 700° F à | 371° C |
| | | 800° F à | 427° C |
| | | 900° F à | 482° C |
| | | 1000° F à | 538° C |
| | | 1100° F à | 593° C |

2. ПЕРЕД НАЧАЛОМ РАБОТЫ

Расстояние от сопла до обрабатываемой детали может варьироваться и зависит от типа обрабатываемого материала и метода работы. Перед началом обработки проведите испытания на тестовом образце! Используя сменные насадки можно управлять воздушным потоком. **Проявляйте осторожность при смене горячих насадок!** При использовании пистолета горячего воздуха в стационарном положении убедитесь в том, что инструмент находится на устойчивой, не скользящей, чистой поверхности.

3. ИНСТРУКЦИЯ ПО ЭКСПЛУАТАЦИИ

Инструмент включается «ON» и выключается «OFF» при помощи трехпозиционного выключателя, расположенного во фронтальной части рукоятки. (Fig. 1) Температура и интенсивность воздушного потока имеет две ступени регулирования. Ступень 1: температура ~300°C (572°F) при воздушном потоке 240 л/мин, Ступень 2: температура ~525°C (980°F) при воздушном потоке 450 л/мин.



Расстояние от сопла до обрабатываемой детали зависит от типа обрабатываемого материала и метода работы. Перед началом обработки проведите испытания температуры и воздушного потока на тестовом образце!

Использование дополнительных сменных насадок, установленных на сопло, позволяет управлять воздушным потоком с большей точностью. Проявляйте осторожность при смене горячих насадок! При использовании пистолета горячего воздуха в стационарном положении убедитесь в том, что инструмент находится на устойчивой, не скользящей, чистой поверхности.

4. ОБЛАСТЬ ПРИМЕНЕНИЯ

- **Удаление лакокрасочного покрытия:** Размягчение краски и удаление ее циклевочным ножом до состояния чистой поверхности.
- **Изоляция кабеля:** Наденьте термоусадочный кембрик на область, которую необходимо изолировать и разогрейте его. При выборе кембрика, для качественной изоляции, примите во внимание, что усадка происходит приблизительно на 50% по диаметру. Термоусадка происходит значительно быстрее при использовании специальной отражающей насадки. Применяется для изоляции и стабилизации мест обрывов, спайки, сборки кабельных трасс и клем.
- **Формирование ПВХ:** Пленки, трубы или, например, лыжные ботинки при разогреве размягчаются и могут подвергаться формированию.
- **Разжигание барбекю:** Позволяет разогреть и разжечь уголь в кратчайшие сроки.
- **Размораживание:** Водопроводные трубы, замёрзшие замки и т.д. – мягкая разморозка

и просушка.

Пистолет горячего воздуха PD52X позволяет использовать большинство существующих стандартных насадок.

5. ГАРАНТИЯ

Фирма VIRUTEX дает гарантию на 12 месяцев со дня покупки на все инструменты, производимые данной фирмой, кроме случаев повреждений, которые являются результатом неправильного использования.

6. ПЕРЕРАБОТКА ЭЛЕКТРООБОРУДОВАНИЯ

Никогда не утилизируйте электрооборудование с бытовыми отходами. Оборудование, оснастка и упаковка должны подвергаться переработке, минимизирующей любое отрицательное воздействие на окружающую среду. Утилизацию необходимо производить в соответствии с правилами, действующими в вашей стране.

Для стран, входящих в Европейский Союз и стран с системой селективного сбора отходов:

Если нижеприведенный символ указан на продукте или в сопровождающей документации, в конце срока его использования запрещается утилизация данного изделия совместно с бытовыми отходами.



В соответствии с Европейской Директивой 2002/96/ЕС, пользователь может уточнить у продавца или соответствующих местных властей, где и как можно утилизировать данное изделие без вреда для окружающей среды с целью его безопасной переработки.

VIRUTEX оставляет за собой право изменять изделия без предшествующего уведомления

POLSKI

PD52X NAGRZEWNICA



UWAGA

Прочитай niniejszą instrukcję obsługi przed pierwszym użyciem. Aby zmniejszyć ryzyko

zwarcia lub porażenia prądem, nie wystawiaj urządzenia na działanie deszczu ani wilgoci. Przechowuj urządzenie w pomieszczeniu. Nagrzewnica posiada podwójną izolację. Podczas serwisowania, używaj jedynie identycznych części zamiennych. Podczas korzystania z elektronarzędzi należy zawsze przestrzegać zasad bezpieczeństwa aby zmniejszyć ryzyko zwarcia lub porażenia prądem oraz innych uszkodzeń ciała.

Nagrzewnica wydmuchuje powietrze o temperaturze 525°C (980°F) bez żadnego widocznego zjawiska (bez płomienia). Nigdy nie pozostawiaj urządzenia bez nadzoru, w przeciwnym wypadku ryzykujesz wzniesieniem pożaru.

Strumień gorącego powietrza z dyszy wylotowej trwale poparzy ciało.

Podczas uruchamiania nagrzewnicy nie trzymaj ręki przed dyszą wylotową. **NIE UŻYWAJ URZĄDZENIA W POBLIŻU ŁATWOPALNYCH CIECZY.**

NIE STOSUJ URZĄDZENIA DO:

- Ogrzewania silników spalinowych
- Ogrzewania akumulatorów samochodowych
- Rozmrażania elementów lodówki.



UWAGA

Niektóre pyły powstające w wyniku szlifowania, piłowania, frezowania, wiercenia i innych czynności montażowych/konstrukcyjnych, zawierają związki chemiczne znane ze swojego rakotwórczego działania, negatywnego wpływu na życie płodowe oraz innych szkodliwych skutków. Niektóre przykłady tych związków chemicznych to:

- ołów z farb na bazie ołowiu,
- krzemionka krystaliczna z cegiel i cementu oraz innych produktów murarskich, a także
- arsenik i chrom z chemicznie przetwarzanych materiałów budowlanych.

Ryzyko jakie podejmujesz poddając się na działanie wspomnianych związków, zależy będzie od tego jak często będziesz wykonywał tego typu prace.

Aby zminimalizować kontakt z tymi chemikaliami: pracuj w dobrze wentylowanym miejscu i korzystaj z odpowiedniego sprzętu bezpieczeństwa, takiego jak maski przeciwpyłowe specjalnie zaprojektowane do filtrowania mikroskopijnych części.



UWAGA

Urządzenie to jest zdolne do wyprodukowania temperatur dochodzących do 500°C (930°F) w postaci strumienia powietrza pozbawionego

plamienia z dyszy. **ZAWSZE:**

- Kieruj strumień powietrza z daleka od siebie i innych.
- Zapobiegaj możliwości zapalenia materiałów łatwopalnych na lub w pobliżu obrabianego elementu.
- Nie dopuść do zablokowania otworów wentylacyjnych urządzenia ani jego dyszy wylotowej.
- Miej zawsze w pełni załadowaną gaśnicę przeciwpożarową pod ręką.
- Przed odłożeniem urządzenia, poczekaj aż dysza i akcesoria ochłoną do temperatury pokojowej.



WSKAZÓWKI BEZPIECZEŃSTWA

1. **UWAGA:** Ukryte elementy znajdujące się np. za ścianami, nad sufitami, pod podłogami, podbitki i inne panele, mogą zawierać łatwopalne związki, które mogą zostać zapalone przez nagrzewnicę gdy będziemy pracować w tych miejscach. Zapalenie tych materiałów może nastąpić niezauważenie i może doprowadzić do uszkodzenia materiałów, na których pracujemy oraz okaleczenia. Jeśli masz wątpliwości co do możliwości wystąpienia takich zagrożeń, nie podejmuj pracy z urządzeniem. Pracując w takich miejscach, trzymaj nagrzewnicę przesuwając ją ruchem w górę i w dół. Zbyt powolne ruchy lub zatrzymanie urządzenia w jednym miejscu może doprowadzić do zapalenia panelu lub materiału znajdującego się za nim.
2. Nagrzewnica ta jest zdolna do wyprodukowania temperatur dochodzących do 500°C (930°F) w postaci strumienia powietrza pozbawionego płomienia z dyszy. Nie kieruj strumienia gorącego powietrza w stronę ubrań, włosów ani innych części ciała. Nie używaj nagrzewnicy jako suszarki do włosów.
3. Nie używaj urządzenia w pobliżu łatwopalnych cieczy ani w ryzykownym otoczeniu (opary, gazy lub pyły). Usuń z miejsca pracy materiały lub pozostałości, które mogą ulec podpaleniu.
4. Zawsze trzymaj urządzenie przez plastikową obudowę. Metalowa dysza potrzebuje około 20 minut aby ostygnąć, zanim będzie mogła być dotknięta. Nie dotykaj dyszy wylotowej ani końcówek dopóki nie wystygną.
5. Nie odkładaj urządzenia do przechowania dopóki dysza wylotowa nie ostygnie do temperatury pokojowej. Do ochłodzenia, odkładaj urządzenie w czystym miejscu, z dala od materiałów łatwopalnych.
6. Nie odcinaj przepływu powietrza poprzez umieszczanie dyszy wylotowej zbyt blisko do obrabianego materiału. Utrzymuj wlot powietrza w czystości i dbaj aby nie był zatkany.

7. Umieść urządzenie na poziomej powierzchni, stosując gumowy pierścień jako podporę, gdy urządzenie nie jest trzymane ręcznie. Umieść trzpień w pozycji, która nie doprowadzi do wywrotki.
8. Nie pozostawiaj urządzenia bez nadzoru gdy działa lub się chłodzi. W przeciwnym wypadku powstaje ryzyko wzniesienia pożaru.
9. Miej zawsze w pełni załadowaną gaśnicę przeciwpożarową pod ręką.
10. Nie kieruj strumienia gorącego powietrza w stronę szkła.
11. Oslaniaj materiały wokół ogrzewanego miejsca aby zapobiec zniszczeniom lub spaleniom.
12. Napięcie w sieci musi być takie samo jak napięcie podane na tabliczce znamionowej urządzenia.
13. Nie używaj urządzenia w wilgotnych i mokrych warunkach pracy.
14. Urządzenie nie może być używane przez dzieci. Nie jest to zabawka i należy o tym pamiętać.
15. Nie używaj urządzenia w wannie ani pod wodą.
16. Podczas pracy z tym urządzeniem należy nosić okulary ochronne.
17. Zaleca się aby podczas pracy z nagrzewnicą nosić rękawice skórzane.
18. Zawsze odłączaj urządzenie od źródła zasilania, gdy zakończysz pracę.
19. **UWAGA:** Należy szczególnie przestrzegać zasad bezpieczeństwa podczas prac związanych ze zdzieraniem farby. Obierzyny, odpady i opary z farb mogą zawierać ołów, który jest trujący. Wszelkie farby sprzed roku 1977 mogą zawierać ołów, natomiast farby sprzed roku 1950 prawdopodobnie go zawierają. Podczas działania z taką powierzchnią, kontakt z ręką do ust może doprowadzić do spożycia ołowiu. Ekspozycja nawet na najniższe dawki ołowiu może doprowadzić do nieodwracalnych mózgu i systemu nerwowego; szczególnie podatne są młode oraz nienarodzone dzieci. Przed przystąpieniem do usuwania jakichkolwiek farb powinieneś się upewnić czy nie zawierają one ołowiu. Można tego dokonac korzystając z usług profesjonalisty, który używa analizatora farb, aby sprawdzić ryzyko kontaktu z ołowiem przy usuwaniu takiej farby. **FARBY NA BAZIE OŁOWIU POWINNY BYĆ USUWANE TYLKO PRZEZ PROFESJONALNĄ KIEPIĘ I NIE NALEŻY ICH USUWAĆ ZA POMOCĄ NAGRZEWNICY.**
20. Nie pozwól aby do wlotów powietrza nagrzewnicy dostały się pyły lub odpadki. Może to doprowadzić do spalenia lub uszkodzenia urządzenia.

21. Urządzenie nie jest zabawką i nie może być używane przez dzieci. Osoby z ograniczonymi zdolnościami fizycznymi i mentalnymi oraz z brakiem wiedzy i doświadczenia, również nie powinny używać tego elektronarzędzia, z wyjątkiem otrzymania wcześniejszego szkolenia lub nadzoru ze strony osoby odpowiedzialnej.
22. Nie dopuszczaj dzieci do miejsca pracy i pilnuj, by nie dotykały elektronarzędzia ani kabla sieciowego.
23. Nie zostawiaj elektronarzędzia bez nadzoru gdy jest włączone.
24. W przypadku uszkodzenia kabla sieciowego, awaria ta powinna być osunięta przez jeden z naszych warsztatów serwisowych. Nie próbuj samemu go naprawiać, może to być niebezpieczne.

Osoby usuwające materiały powinny przestrzegać poniższych wskazówek.

1. Wynieś obrabiany element na zewnątrz. Jeśli nie jest to możliwe, upewnij się, że miejsce pracy jest dobrze wentylowane. Otwórz okna i wystaw dyszę wylotu odpadków przez jedno z nich. Upewnij się, że dysza wydmuchuje powietrze z wnętrza na zewnątrz.
2. Usuń lub zakryj wszelkie dywany, pledy, meble, ubrania, naczynia kuchenne i przewody wentylacyjne.
3. Rozmieść wilgotne ściereki w miejscu pracy, aby łapały wszelkie odpadki. Noś odzież ochronną, taką jak dodatkowa koszula robocza, kombinezon i nakrycie głowy.
4. Nie pracuj w kilku pomieszczeniach jednocześnie. Meble należy usunąć lub umieścić na środku pokoju i przykryć.

Miejsce pracy powinno być uszczelnione od reszty domu za pomocą wilgotnych ścierek.

5. Dzieci, kobiety w ciąży lub mogące być w ciąży oraz matki karmiące nie powinny być obecne w miejscu pracy dopóki prace oraz sprzątanie nie zostaną zakończone.
6. Noś maskę przeciwpylewą lub maskę z podwójnym filtrem (na pyły oraz opary). Maski takie oraz filtry zamienne są dostępne w większości sklepów budowlanych. Upewnij się, że maska jest dobrze dopasowana. Zarost na twarzy i broda mogą przeszkadzać we właściwym uszczelnieniu maski. Często wymieniaj filtry.

JEDNORAZOWE MASKI PAPIEROWE NIE SĄ ODPOWIEDNIE.

7. Podczas pracy z nagrzewnicą bądź bardzo ostrożny. Przesuwaj nagrzewnicę podczas jej używania gdyż działanie wysokiej temperatury będzie powodować powstawanie oparów, które mogą być wdychane przez operatora.
8. Trzymaj pożywienie oraz napoje z dala od

- miejsca pracy. Umyj ręce, ramiona i twarz oraz przepłukaj usta zanim przystąpisz do jedzenia lub picia. Nie pal ani nie jedz w miejscu pracy.
9. Posprzątaj wszystkie odpadki i kurz wycierając podłogi za pomocą mokrego mopa. Użyj mokrych ścierek aby wytrzeć wszystkie ściany, progi, parapety i wszelkie inne powierzchnie, gdzie odpadki lub kurz mogą zalegać.
- NIE ZAMIATAJ, NIE WYCIERAJ NA SUCHO ANI NIE ODKURZAJ.** Użyj detergentów z wysoką zawartością fosforanów lub trójfosforanu sodu (TSP) aby umyć i powycierać miejsce pracy.
10. Na koniec każdego dnia roboczego wrzuć odpadki i obierzyny do podwójnej torby plastikowej, zamknij ją za pomocą taśmy lub zwiążując końce, po czym zutylizuj we właściwy sposób.
11. Zdejmij odzież ochronną i buty robocze w miejscu pracy aby zapobiec roznoszeniu pyłków po pozostałych pokojach. Odzież ochronną pierz osobno. Wytrzyj buty za pomocą mokrej szmatki, którą następnie wypierz z odzieżą roboczą. Umyj dokładnie włosy i ciało za pomocą mydła i wody.

1. DANE TECHNICZNE

| | |
|---|---------------|
| Moc..... | 1500 W |
| Poziom stałego napięcia | |
| akustycznego A..... | 65,6 dB(A) |
| Normalny poziom vibracji (ręka-ramię)...< 2,5m/s ² | |
| Zakresy temperatur.....I | 300°C (572°F) |
|II | 525°C (980°F) |
| Przybliżony przepływ powietrza.....I | 240l/min |
|II | 450l/min |
| Waga..... | 0,75 Kg |

| Przełożenie ze °C na °F | Przełożenie ze °F na °C |
|-------------------------|-------------------------|
| 100° C à 212° F | 100° F à 38° C |
| 200° C à 392° F | 200° F à 93° C |
| 300° C à 572° F | 300° F à 149° C |
| 400° C à 752° F | 400° F à 204° C |
| 500° C à 932° F | 500° F à 260° C |
| 600° C à 1112° F | 600° F à 316° C |
| 700° C à 1292° F | 700° F à 371° C |
| | 800° F à 427° C |
| | 900° F à 482° C |
| | 1000° F à 538° C |
| | 1100° F à 593° C |

2. ZANIM PRZYSTĄPISZ DO PRACY Z NAGRZEWNICĄ

Odległość od obiektu nad jakim pracujesz zależeć będzie od materiału i zamierzonej metody pracy. Zawsze najpierw przetestuj przepływ powietrza i zakres temperatur na testowym fragmencie materiału roboczego!

Używając dodatkowych dyszy, strumień

gorącego powietrza może być kontrolowany z maksymalną precyzją. **Bądź bardzo ostrożny podczas wymiany dysz!** Korzystając z nagrzewnicy w pozycji spoczynkowej, upewnij się, że jest ona zamocowana na stabilnej, nie śliskiej i czystej powierzchni.

3. INSTRUKCJA OBSŁUGI

Urządzenie jest uruchamiane za pomocą włącznika ON i OFF, który jest dwustopniowy i znajduje się z przodu uchwyty nagrzewnicy. (Rys. 1) Przepływ powietrza i temperatura mogą być ustawiane na 2 wielkości. Zakres 1 osiąga 300°C (572°F) przy przepływie powietrza o wielkości 240 l/min, zakres 2 osiąga 525°C (980°F) przy 450 l/min.



Odległość od obiektu nad jakim pracujesz zależy będzie od materiału i zamierzonej metody pracy. Zawsze najpierw przetestuj przepływ powietrza i zakres temperatur na testowym fragmencie materiału roboczego!

Używając dodatkowych dyszy, strumień gorącego powietrza może być kontrolowany z maksymalną precyzją. **Bądź bardzo ostrożny podczas wymiany dysz!**

Korzystając z nagrzewnicy w pozycji spoczynkowej, upewnij się, że jest ona zamocowana na stabilnej, nie śliskiej i czystej powierzchni. (Rys. 2).

4. ZASTOSOWANIE

- **Zdzieranie farb:** Farby są rozmiękczone i mogą być usuwane za pomocą skrobaczki lub szpachelki, pozostawiając czystą powierzchnię.
- **Zawężanie izolacji na kablach:** Powłoka na kable zawęży się na odcinku, który chcesz zaizolować, ogrzewając go. Powłoka zawęży się o około 50% swej średnicy zapewniając szczelną izolację. Powłoka będzie szczególnie zaciśnięta i równa gdy użyjemy dyszy reflektorowych. Uszczelnianie i stabilizacja miejsc rozerwania kabli, izolacja załutowanych łączności, łączenie spłotów przewodów, tworzenie poszyci przyłączy.
- **Formowanie PVC:** Folie, rury a nawet buty narciarskie mogą być zmiękczone i formowane za pomocą ciepła.
- **Rozpalanie grilla:** Rozpal węgiel drzewny bez marnowania czasu; koniec z długotrwałym czekaniem.
- **Rozmrażanie:** Przewody wodne, zamrożone

zamki drzwiowe, stopnie. Delikatnie rozmroza i osusza za jednym pociągnięciem.

• **Delikatne lutowanie:** Najpierw wyczyść metalowe części, które chcesz połączyć. Następnie, ogrzej miejsce, które chcesz przylutować i podsuń dolutowywany przewód. Aby zapobiec tworzeniu się tlenków, zastosuj strumień chłodzący.

Nagrzewnica PD52X może być używana z większością dostępnych na rynku dysz wylotowych.

5. GWARANCJA

Wszystkie urządzenia elektryczne firmy VIRUTEX posiadają 12-miesięczną gwarancję od daty dostawy. Gwarancja nie obejmuje wszelkich uszkodzeń powstałych w wyniku niewłaściwej eksploatacji urządzeń jak również wynikających z ich naturalnego zużycia.

W wypadku konieczności naprawy prosimy zwrócić się do oficjalnego serwisu obsługi klienta VIRUTEX.

6. UTYLIZACJA URZĄDZEŃ ELEKTRYCZNYCH

Nigdy nie usuwaj sprzętu elektrycznego razem ze śmieciami domowymi. Utylizuj sprzęt, akcesoria i opakowania w sposób, który zminimalizuje jakikolwiek negatywny ich wpływ na środowisko. Stosuj się do przepisów obowiązujących w Twoim kraju.

Zastosowanie w Unii Europejskiej oraz w krajach europejskich stosujących selektywną zbiórkę odpadów:

Jeśli poniższy symbol pojawia się na produkcie lub na dołączonej do niego informacji, nie należy go wyrzucać do zwykłego odpadu domowego, lecz oddać do specjalnego punktu zbiórki odpadów elektrycznych.



В соответствии с Европейской Директивой 2002/96/EC, пользователь может уточнить у продавца или соответствующих местных властей, где и как можно утилизировать данное изделие без вреда для окружающей среды с целью его безопасной переработки.

VIRUTEX zastrzega sobie prawo do dokonywania zmian technicznych w urządzeniach bez uprzedzenia.



Acceda a toda la información técnica.
Access to all technical information.
Accès à toute l'information technique.
Zugang zu allen technischen Daten.
Accedere a tutte le informazioni tecniche.
Aceso a todas as informações técnicas.
Dostęp do wszystkich informacji technicznych.
Доступ ко всей технической информации.



5296763/122025

Virutex, S.A.

Avda. La Llana, 57
08191 Rubí (Barcelona)
España

info@virutex.es
www.virutex.com

Virutex Italia

Via Vigonovese 79/F
35127 Padova (PD)
Italia

virutex@virutex.it
www.virutex.it

Virutex USA Corp.

1130 Greenskeep Dr Unit B
Kissimmee FL 34741
USA

sales@virutextools.com
www.virutextools.com

Wegoma - Virutex Connection GmbH

Auf der Hub 34
76307 Karlsbad - Ittersbach
Deutschland

info@wegoma-virutex.de
www.wegoma-virutex.de

Virutex France sàrl

26, rue de Verdun - Bât. 9 B
94500 Champigny sur Marne
Francia

contact@virutex.fr
www.virutex.fr